

Sistema de Información de Expedientes Electrónicos de Asignación Familiar (SIELAF)



Gobierno
de Chile

Superintendencia de Seguridad Social

Julio, 2013

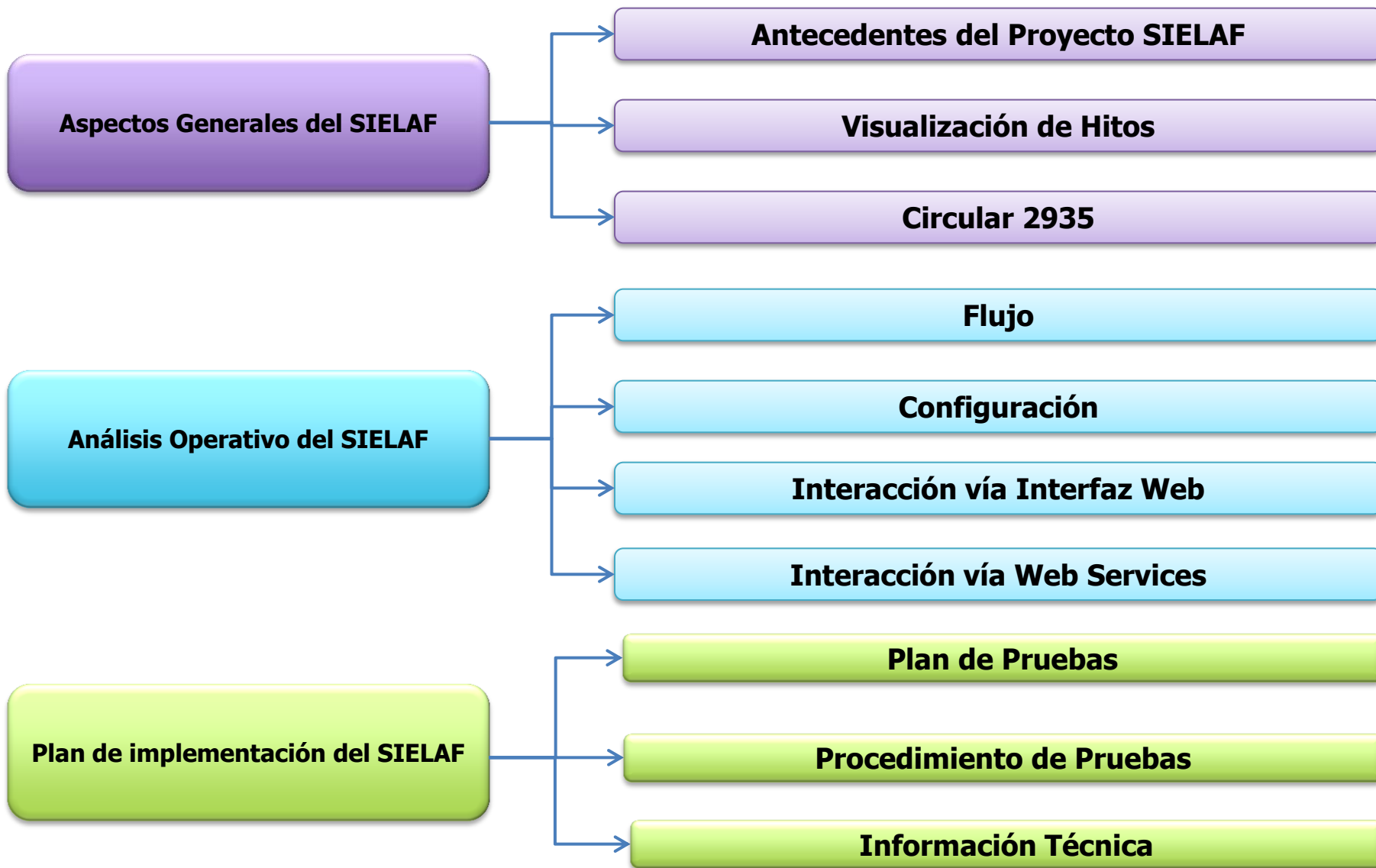
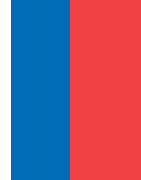



Antecedentes sobre el SIELAF





Sistema Único de Prestaciones Familiares

La Superintendencia ha implementado importantes proyectos asociados al Régimen de Prestaciones Familiares y SUF, de alto impacto y valor público, que se han manifestado en la **optimización de los procesos de gestión y fiscalización**, y que además han significado **importantes ahorros al Estado**

Avances en materia de regulación, fiscalización y control de los beneficios del Sistema Único de Prestaciones Familiares

Programa de Proyectos SUSESO en materia de Sistema Único de Prestaciones Familiares

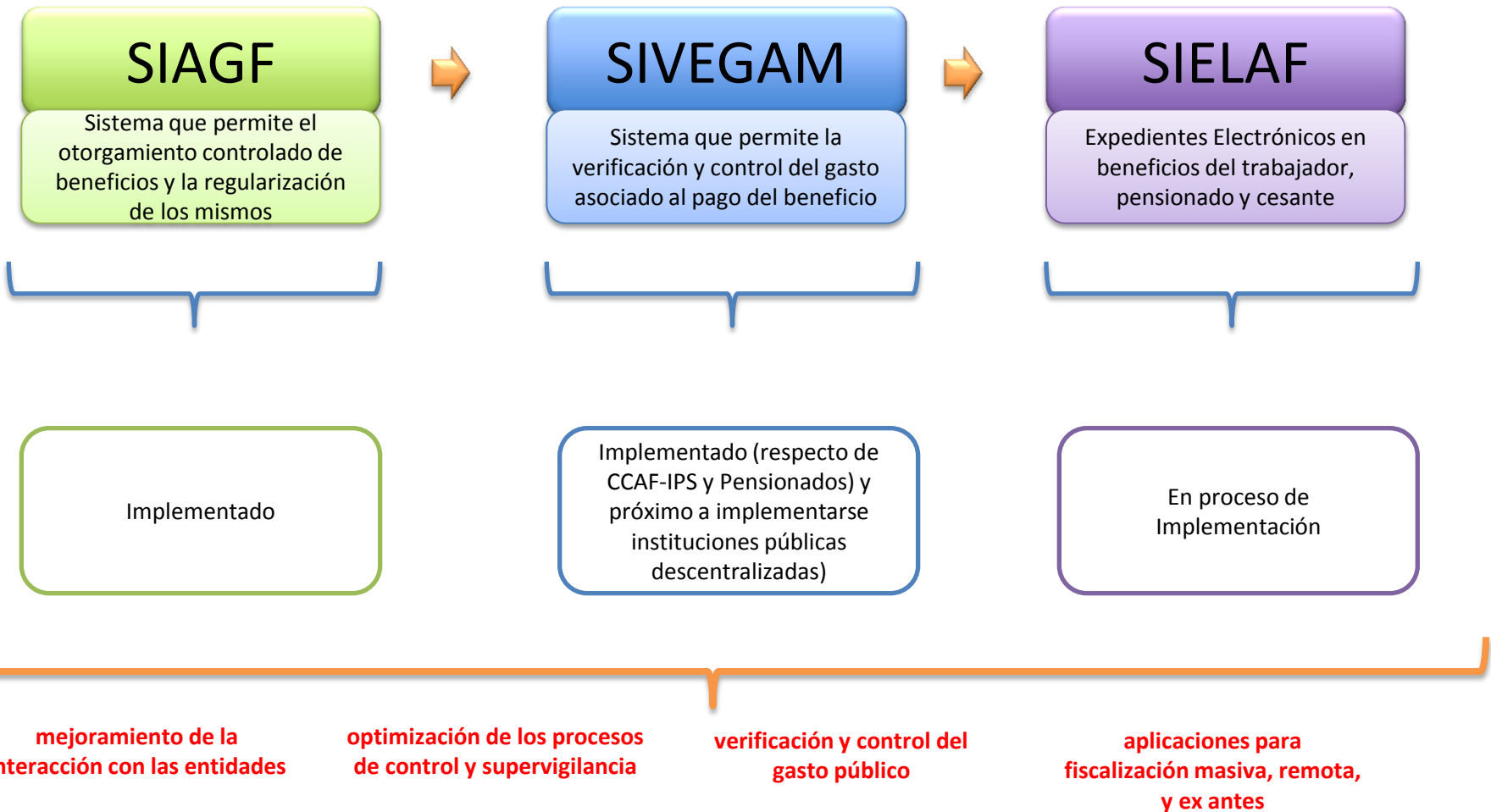

Justificación del Proyecto SIELAF

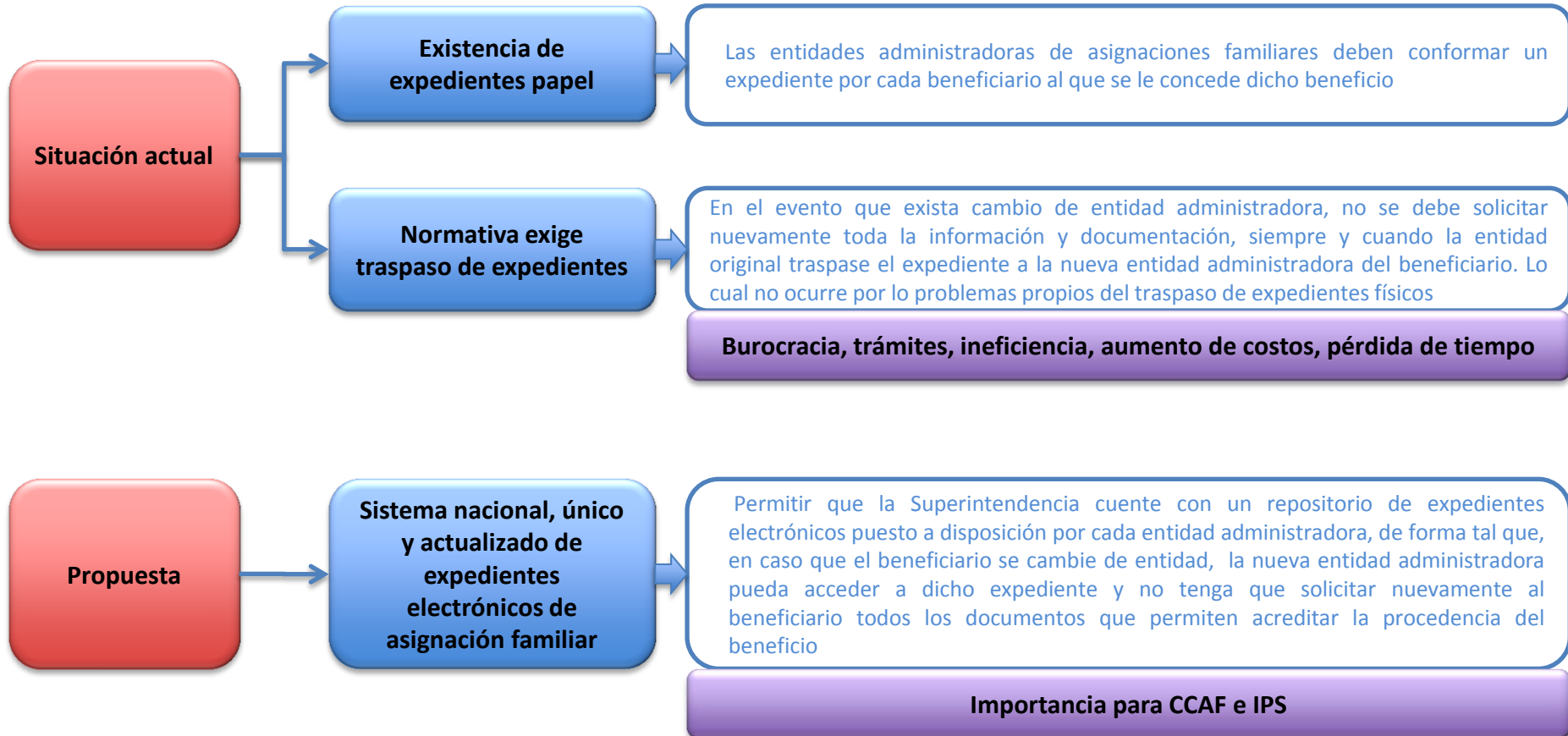

Objetivos del Proyecto SIELAF

Objetivo General: optimizar el procedimiento

Optimizar el procedimiento de reconocimiento, mantención y extinción de asignaciones familiares, permitiendo a las entidades administradoras acceder a expedientes electrónicos que eviten que éstas soliciten documentación, facilitando y apoyando con ello el trámite a los beneficiarios (trabajadores, pensionados, cesantes)

Objetivo Específico N° 1: Evitar solicitar documentación que ya existe

Que los beneficiarios de asignación familiar que se cambian de entidad administradora no tengan que solicitar, adquirir, trasladar y presentar nuevamente documentos que ya presentaron con anterioridad

Objetivo Específico N° 2: Permitir el acceso a documentación por las entidades

Que las entidades administradoras puedan cumplir con el precepto normativo que ordena no exigir documentación al beneficiario cuando accedan a información que ya existe, operativizando con ello una aspiración normativa no concretizada en la práctica

Objetivo Específico N° 3: Optimizar procesos de control y fiscalización

Que la Superintendencia de Seguridad Social pueda acceder en forma rápida, económica y eficiente a los expedientes de asignación familiar, optimizando con ello los procesos de control, monitoreo y fiscalización del Régimen

Beneficios del Proyecto SIELAF



Beneficiarios
(Trabajadores,
Pensionados, Cesantes)



- Simplificación de trámites, ya que no deberán presentar nuevamente documentación cuando cambien de entidad administradora
- Ahorro de costo y de tiempo, ya que no deberán desembolsar en adquirir nuevos documentos ni efectuar trámites asociados.
- Seguridad, ya que tendrán certeza que su información se encontrará almacenada en un repositorio centralizado, debidamente resguardado, sin que puedan acceder terceros no autorizados



Eficiencia



Costos



Trámites

**Entidades
Administradoras**



- Optimizar la gestión asociada al reconocimiento, mantención y extinción de asignaciones familiares
- Mejorar el manejo de información y recuperar de manera eficiente los datos
- Disminuir el espacio físico para almacenar papel
- Asegurar la continuidad de la documentación en el tiempo
- Acceder de manera rápida y eficaz a documentación solicitada y almacenada originalmente por otra entidad



Rapidez



Gestión



Burocracia

**Superintendencia
de Seguridad
Social**



Como organismo público que tiene la tuición y administración del Régimen, a través de los expedientes electrónicos se permitirá efectuar un mejor control y fiscalización, en tanto facilitará el acceso a la información de sustento, en forma remota, ágil y eficaz



Fiscalización



Control

Se evita solicitar a los trabajadores, pensionados y cesantes documentación que ya tiene en su poder una entidad administradora, facilitando con ello la tramitación y obtención de beneficios y haciendo con ello operativa la aspiración de la norma; lo cual además se encuentra alineado con las políticas públicas existentes en la materia



Modelo Operativo

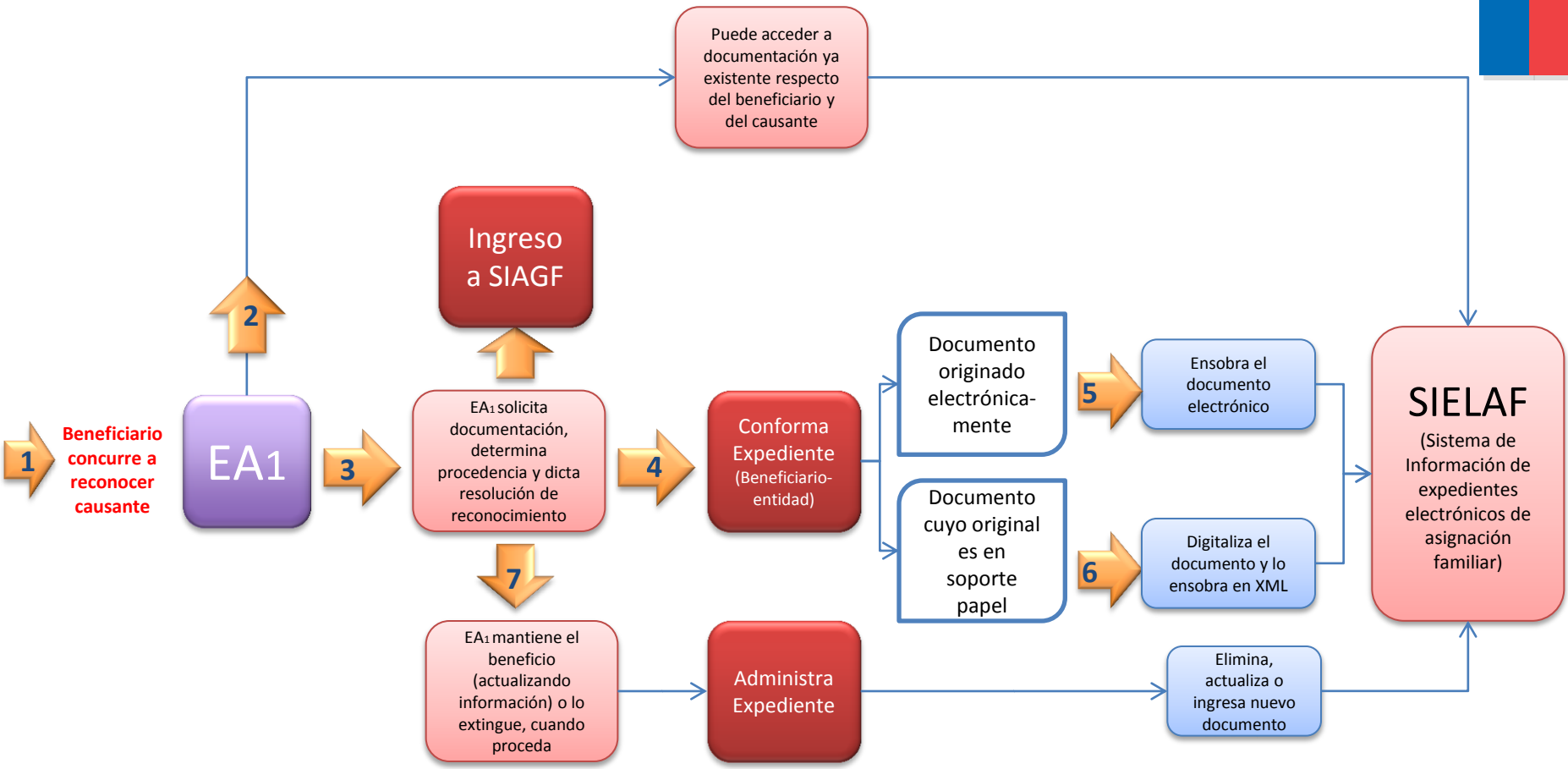
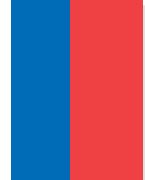

Aspectos esenciales del Modelo Operativo

Creación de expedientes por beneficiario con todos sus causantes

Crear expedientes electrónicos por cada uno de los beneficiarios de asignación familiar o asignación maternal, los que deberán contener la documentación relativa tanto al beneficiario como a cada uno de sus causantes.

Incorporación de documentos y mantenerlos actualizados

Incorporar en el expediente electrónico todos los documentos que sean declarados como obligatorios para la determinación de la procedencia del beneficio, y mantenerlos actualizados, según corresponda.

Acceso a documentación

Acceder a la información y documentación del beneficiario y sus causantes que se encuentre disponible, cuando sea procedente, de forma tal de no volver a solicitarla

Reglas de Negocio

Sujeto a las normas de seguridad, reglas de negocio, validaciones, parámetros, etiquetas, dominios y mensajería definidos por esta Superintendencia.

Identificación de lo servicios

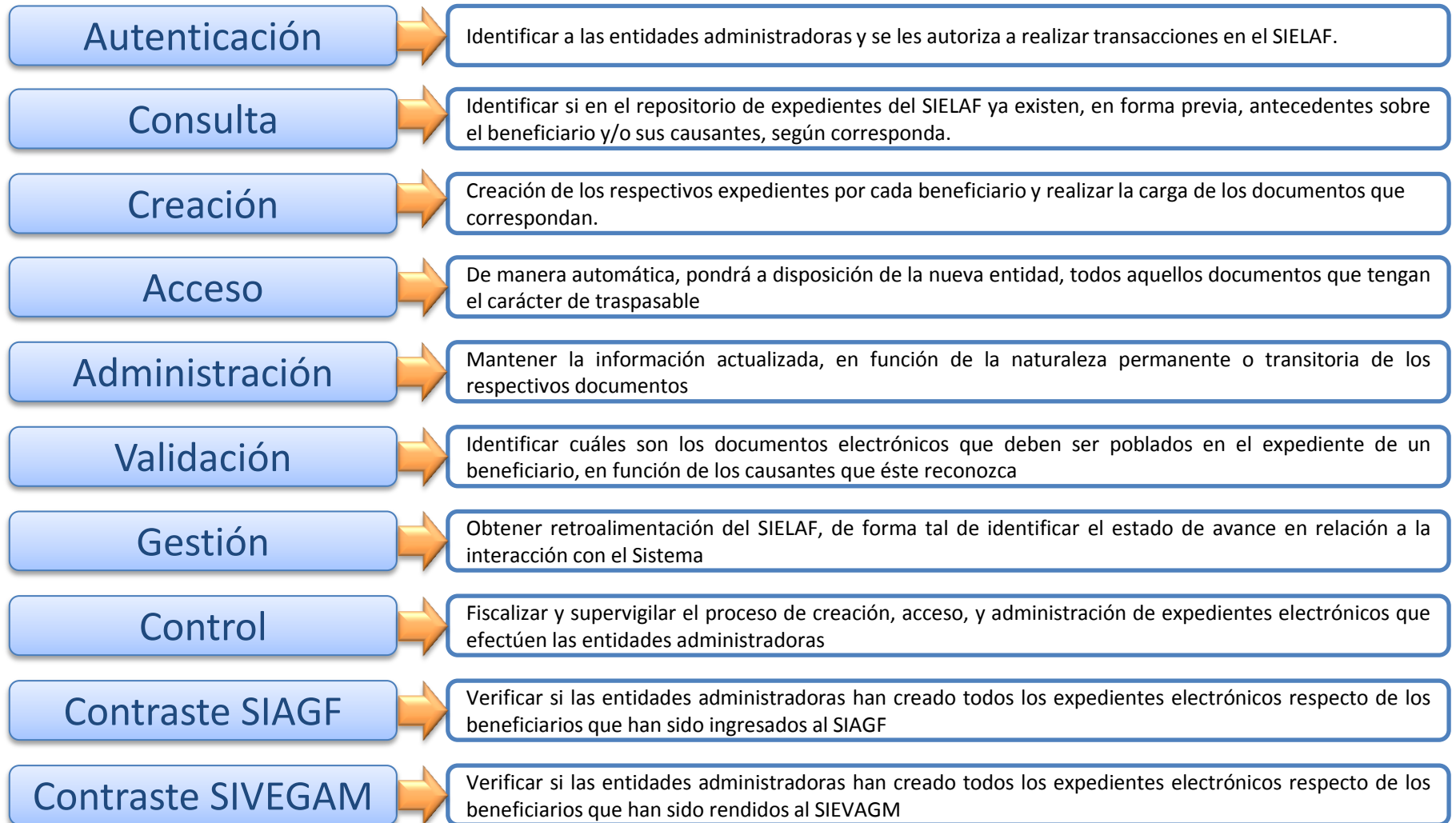





Visualización de hitos asociados al Proyecto SIELAF

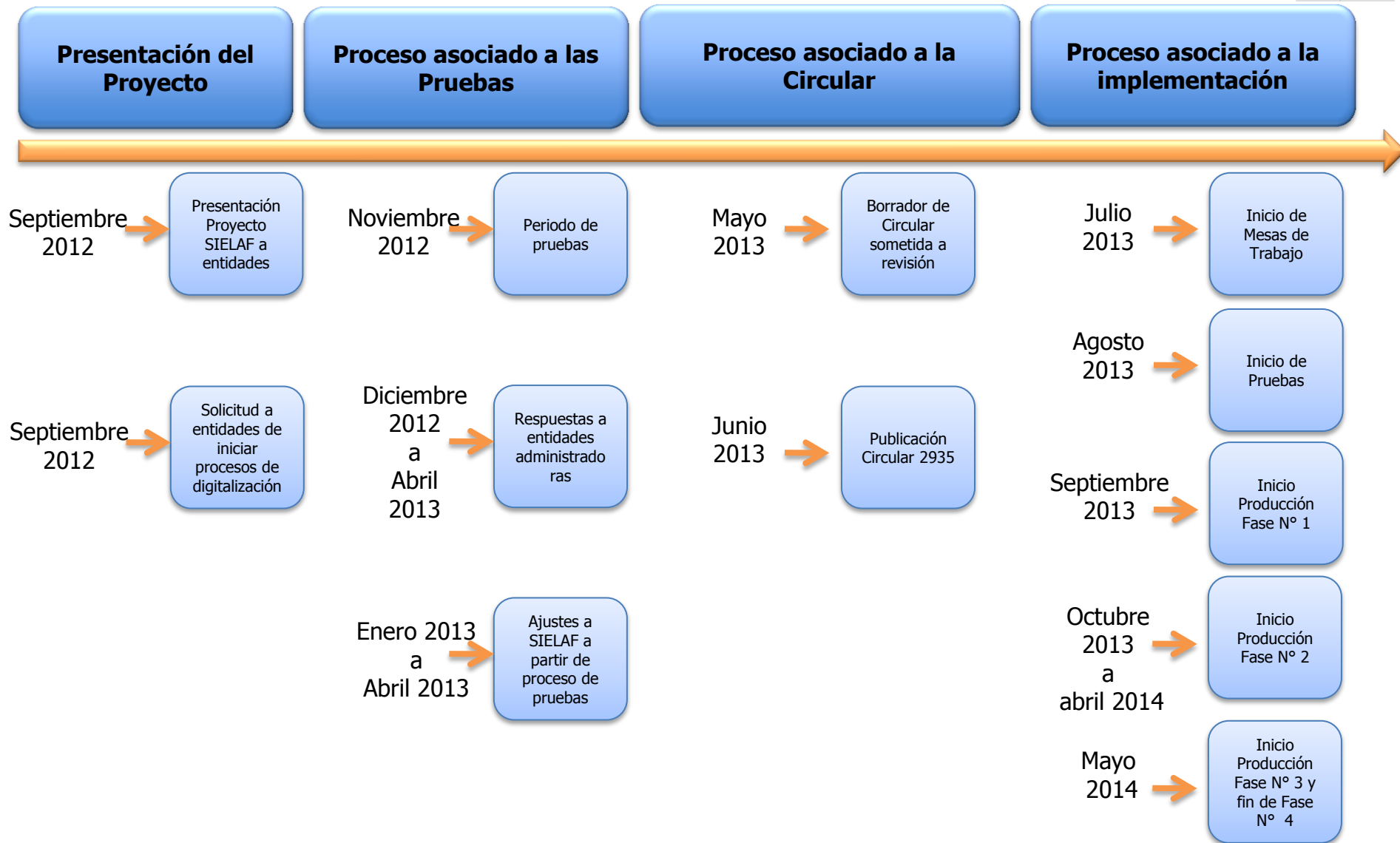

Historia sobre la implementación del Proyecto





**Circular N° 2935,
de 18 de junio de 2013**



Circular 2935, de 18 de Junio de 2013, que imparte instrucciones sobre la puesta en producción del SIELAF

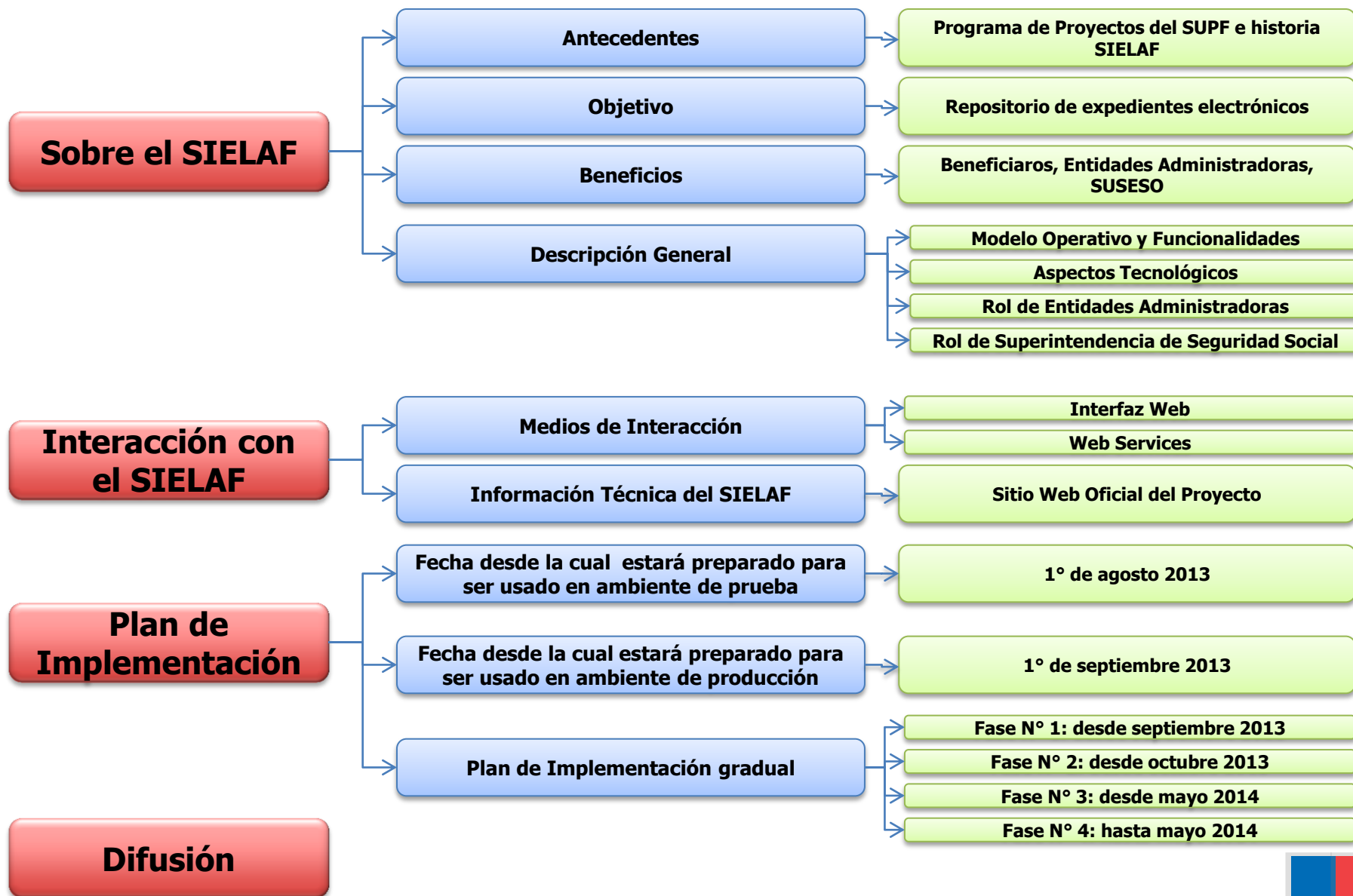

Calendarización

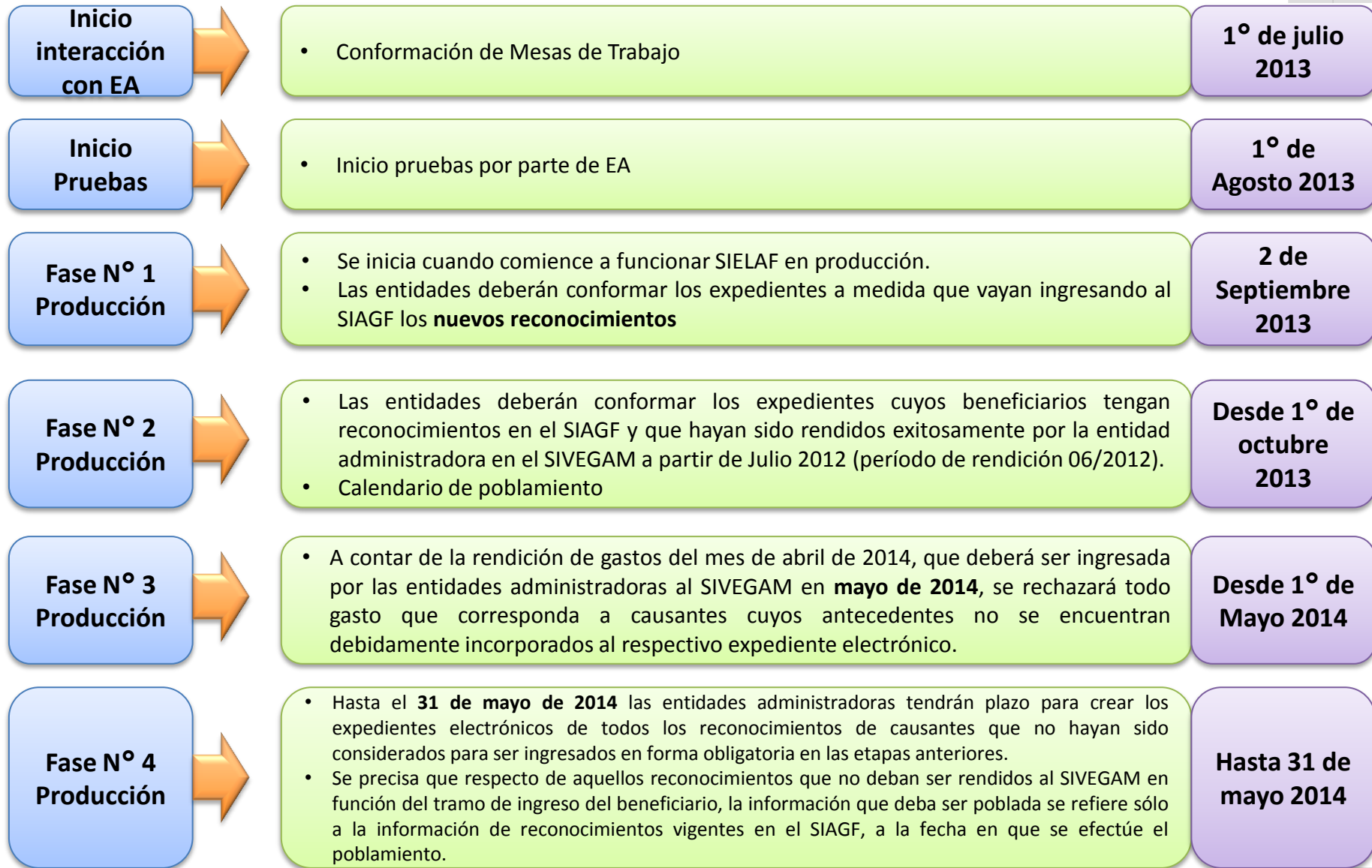

Calendario de Poblamiento Fase N° 2

A partir del **1 de octubre de 2013** las entidades administradoras estarán obligadas a efectuar la creación de expedientes electrónicos de asignación familiar o maternal por medio del SIELAF, respecto de todos los reconocimientos de causantes que se rindan al SIVEGAM.

Mes Informe	Mes Rendición	Porcentaje de expedientes electrónicos creados
Octubre 2013	Noviembre 2013	10%
Noviembre 2013	Diciembre 2013	20%
Diciembre 2013	Enero 2014	35%
Enero 2014	Febrero 2014	50%
Febrero 2014	Marzo 2014	70%
Marzo 2014	Abril 2014	100%

Rendición del mes de marzo de 2014 que se debe presentar en abril del mismo año, deberá ser representativa de un 100% de los expedientes electrónicos creados por las entidades administradoras, que incluyan los documentos electrónicos asociados a todos los causantes que son incorporados en dicho proceso de rendición.



Aspectos Operativos del SIELAF



Definiciones : Expediente



Entidad

Beneficiario:

- RUN
- Nombre
- Tipo de Beneficiario
- Empleador (Dependientes)

Causante(s):

- RUN
- Nombre
- Tipo de Causante

Documentos

Documentos: Beneficiario



Para el caso de Traspaso masivo la Solicitud de Traspaso reemplaza a la solicitud de Asignación Familiar

	CÓDIGO DE DOCUMENTO	20	21	25	26	27
COD_TIPO_BENEFICIARIO	NOMBRE_TIPO_BENEFICIARIO	SOLICITUD DE ASIGNACIÓN FAMILIAR Y MATERNAL	DECLARACIÓN JURADA DE INGRESO	SOLICITUD DE TRASPASO DE EMPLEADOR	FINQUITO	CERT. DEFUNCIÓN
01	TRABAJADOR DEPENDIENTE	ANEXO N°1, CIRCULAR N°2511	ANEXO N°2, CIRCULAR N°2511	x	x	x
02	TRABAJADOR INDEPENDIENTE	ANEXO N°1, CIRCULAR N°2511	ANEXO N°2, CIRCULAR N°2511			x
03	PENSIONADO	ANEXO N°1, CIRCULAR N°2511	ANEXO N°2, CIRCULAR N°2511			x
04	SUBSIDIADO DE CESANTÍA	ANEXO N°1, CIRCULAR N°2511				x
05	SEGURO DE CESANTÍA FONDO SOLIDARIO	ANEXO N°1, CIRCULAR N°2511				x
06	INSTITUCIONES RECONOCIDAS POR EL ESTADO QUE TENGAN A SU CUIDADO UN MENOR	ANEXO N°1, CIRCULAR N°2511				x
07	PERSONAS NATURALES QUE TENGAN MENORES A SU CARGO	ANEXO N°1, CIRCULAR N°2511	ANEXO N°2, CIRCULAR N°2511			x

Campos en color plomo son opcionales.

* Se encuentra publicado en la wiki <http://www.paperless.cl/siagf/>



Documentos: Causantes



CÓDIGO DE DOCUMENTO	TIPO CAUSANTE	SERVICIO DE REGISTRO CIVIL E IDENTIFICACIONES							COMPIN			EDUCACION	OTROS		17	16	18	19	28		
		1	2	3	4	5	6	7	8	9	10	11	12	13						14	15
		Cert. De Matri.	Cert. de Matri. de la madre.	Cert. de Nac. Caus.	Cert. de nac. del ascendiente que es invocado como causante y el de sus descendientes si el beneficiario es un nieto.	Cert. de nac. del padre o madre del menor según corresponda. (En caso de los bisnietos "se debe agregar" el cert. de nac. del abuelo o abuela, según corresponda).	Tratándose de hijastros, deben presentar el cert. de matr. del benef.	Cert. de Nac. benef.	Tratándose de huérfanos, presentar cert. de defunción de ambos padres del menor.	Cert. de defunción del cónyuge de la madre.	Resolución de invalidez emitida por la COMPIN correspondiente al domicilio del beneficiario	Resolución de invalidez emitida por la COMPIN correspondiente al domicilio del causante	Cert. que acredite el 5° mes de embarazo emitido por la matrona o médico tratante del servicio de salud pública. Si el certificado es emitido por una isapre o médico particular deberá ser visado por la COMPIN correspondiente al domicilio del alumno regular, el cual debe ser presentado con la misma periodicidad de los estudios.	Tratándose de abandonados, informe emitido por una asistente social que acredite el abandono del menor por parte de los padres.	Res. u oficio del Trib de Fam que acredite una medida de protección dispuesta por sentencia judicial.	Solicitud de Extinción	Declaración jurada simple del causante, acreditando vivir a espensas y soltería	Certificado de Defunción del Causante	Solicitud de Pago Directo	Resolución	
1	CÓNYUGE (MUJER)	X															X	X	X	X	X
2	CÓNYUGE (INVÁLIDO)	X								X							X	X	X	X	X
4	HUO INCLUIDO EL ADOPTADO Y EL HIJASTRO, MENOR O IGUAL A 18 AÑOS			X			X										X	X	X	X	X
5	HUO INCLUIDO EL ADOPTADO Y EL HIJASTRO, INVÁLIDO SIN LÍMITE DE EDAD			X							X						X	X	X	X	X
6	HUO INCLUIDO EL ADOPTADO Y EL HIJASTRO, ENTRE 18 Y 24 AÑOS (ESTUDIANTE)			X			X						X				X	X	X	X	X
7	NIETOS Y BISNIETOS HASTA LOS 18 AÑOS, HUÉRFANOS DE PADRE Y MADRE O ABANDONADOS POR ÉSTOS			X		X		X							X		X	X	X	X	X
	NIETOS Y BISNIETOS INVÁLIDOS SIN LÍMITE DE EDAD, HUÉRFANOS DE PADRE Y MADRE O ABANDONADOS POR ÉSTOS			X		X		X							X		X	X	X	X	X

* Se encuentra publicado en la wiki <http://www.paperless.cl/siagf/>



Campos en color plomo son opcionales.



Documentos: Metadatos

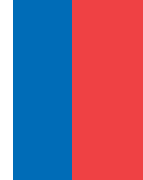

	Cod. Tipo Doc	Traspasable	Permanente	Confidencial	METADATOS DE AQUELLOS QUE PUEDEN SER EXTRAIDOS DEL DOCUMENTO			
Causantes	1,2,6	SI	SI	NO	Run del Marido	Run de la Mujer	Fecha de Matrimonio	
	3,4,5,7	SI	SI	NO	Run	Run del Padre(opcional)	Run de la Madre (opcional)	Fecha de Nacimiento
	8,9,18,27	SI	SI	NO	Run del Difunto			Fecha de Defunción
	10,11	SI	NO	NO	Run del Beneficiario	Run del inválido	Fecha inicio vigencia	Fecha término (<= fecha inicio + 3 años)
	12	SI	NO	NO	Run Embarazada	Fecha Gestación	Fecha Probable de Parto	
	13	SI	NO	NO	Run Alumno	Período		
	14	SI	SI	NO	Run Beneficiario	Run Causante	Fecha de Informe	
	15	SI	SI	SI	Run Tutor	Run pupilo	Fecha resolución	
	16	SI	NO	NO	Run del Declarante	Periodo	Fecha emisión del documento	
	17	NO	SI	NO	Run del beneficiario	Run Causante	Fecha de Extinción autorizada	
	19	NO	SI	NO	Rut Causante	Fecha Solicitud	Rut Receptor	Rut Beneficiario
28	NO	SI	NO	Beneficiario(RUT y TIPO)	Causante (RUT y TIPO)	Fecha Resolución	Fecha Reconocimiento	
Beneficiarios	20	SI	SI	NO	Run Beneficiario	Rut Empleador(opcional)	Causantes (Rut, Tipo causante, Tipo Beneficio, Fecha Reconocimiento)	
	21	NO	NO	NO	Run del Trabajador/Pensionado	Rut del empleador (Opcional para Pensionado - 03)	Ingreso Promedio Mensual	Periodo
	25	SI	SI	NO	Rut Trabajador	Rut Empleador	Código Entidad Administradora Anterior	Causantes (Rut, Tipo causante, Tipo Beneficio, Fecha Reconocimiento)
	26	NO	SI	NO	Fecha Finiquito	Rut Trabajador	Rut Empleador	Fecha Término Relación Laboral

* Se encuentra publicado en la wiki <http://www.paperless.cl/siagf/>





Interacción de la Entidad Administradora con el SIELAF

Flujo

Configuración

Interacción vía interfaz web

Interacción vía web services



Flujo



Flujo de Conformación de un Expediente

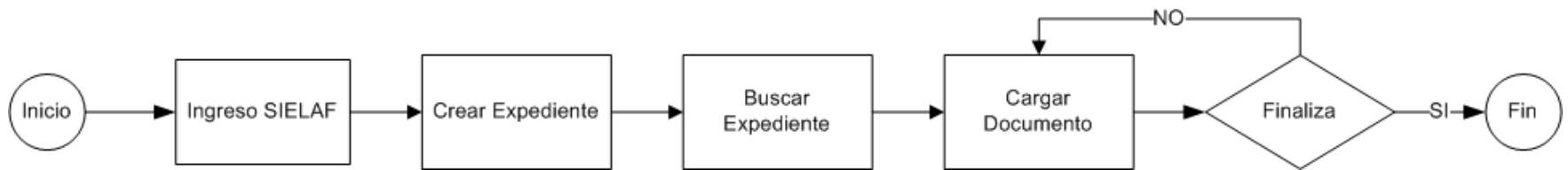



Módulo Configuración



Habilitación Permisos de Usuario

Permisos Asignados a Usuario

Nombre	pp1
Login	pp1
RUT	7725841-8
Estado	ACTIVO
Último ingreso	17-10-2012 12:11
E-Mail	mpino@paperless.cl
ID	360
Eventos	

Entidades Administradoras

- Ingreso de Reconocimiento
- Extinción de Reconocimiento
- Anulación de Reconocimiento
- Consulta Causante
- Rendición de Pagos
- Reportes de Gestion
- Actualizar Causante
- Panel de Control
- Acceso al Repositorio (INP-CCAF)
- Recuperar Documento XML

Permisos SIVEGAM

- Acceso al Sivegam
- Rendición de pagos AFAM
- Carga de Informes Financieros
- Bitácora de Documentos
- Cartola Causante
- Firma Digital
- Reportes
- Configuración

Permisos SIELAF

- Acceso SIELAF
- Administración Expediente
- Consultar Expedientes
- Administración de Traspaso de Expediente
- Reportes



Nuevos permisos SIELAF en el SIAGF

Habilitación Permisos de Usuario



- Acceso SIELAF : Permite la autenticación al sistema
- Administración de Expediente: permite
 - Crear Expediente
 - Cargar Documentos
 - Cargar Causante
 - Anular Causante
 - Anular Expediente
- Consultar Expediente: Permite recuperar una lista de expedientes según filtro de búsqueda.





Interacción vía interfaz web





Módulos

1. Creación Expediente
 2. Búsqueda de Expediente
 3. Carga Documentos Beneficiario
 4. Carga Documentos Causante
 5. Agregar Causante
 6. Eliminar Causante
 7. Anular Expediente
 8. Acceso a documentos electrónicos ya existentes
- 



Inicio



Ingreso Reconocimiento

Permite a la entidad administradora ingresar un reconocimiento.



Extinción Reconocimiento

Permite a la entidad administradora extinguir un reconocimiento ya existente en el sistema.



Consulta Causante

Permite consultar por la información de un causante en el stagi.



Anulación de Reconocimiento

Permite a la entidad administradora anular por completo un reconocimiento ya existente en el sistema.



Actualizar Causante

Permite a la Entidad Administradora actualizar algunos datos del Causante.

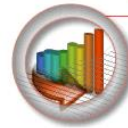

Reportes de Gestión

Permite a la Entidad Administradora generar reportes de gestión.



Panel de Control

Permite a la Entidad Administradora administrar sus usuarios y permisos de seguridad.



SIVEGAM

Permite el ingreso al SIVEGAM.



SIELAF

Permite el ingreso SIELAF.



Nuevo acceso SIELAF



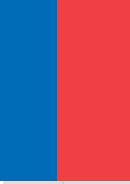

SISTEMA DE INFORMACIÓN DE EXPEDIENTES ELECTRÓNICOS DE ASIGNACIÓN FAMILIAR

Ud. está en : [Inicio](#)

¿ Qué desea hacer hoy ?



EXPEDIENTES



Creación de Expediente

SISTEMA DE INFORMACIÓN DE EXPEDIENTES ELECTRÓNICOS DE ASIGNACIÓN FAMILIAR

Ud. está en : Inicio » Expedientes

Expedientes



CREAR EXPEDIENTE



BUSCAR EXPEDIENTE



Paso 1: Ingresar datos del beneficiario

**SISTEMA DE INFORMACIÓN DE EXPEDIENTES ELECTRÓNICOS
DE ASIGNACIÓN FAMILIAR**

Ud. está en : Inicio » Expedientes » Crear Expediente

Paso 1: Ingreso de Beneficiario

Expediente	
RUN Beneficiario	<input type="text"/>
Nombre Beneficiario	<input type="text"/>
Tipo de Beneficiario	TRABAJADOR DEPENDIENTE <input type="button" value="v"/>
RUN Empleador	<input type="text"/>
Nombre Empleador	<input type="text"/>

Cancelar Siguiente



Paso 2: Cargar Solicitud de Reconocimiento

SISTEMA DE INFORMACIÓN DE EXPEDIENTES ELECTRÓNICOS
DE ASIGNACIÓN FAMILIAR

Ud. está en : Inicio » Expedientes » Crear Expediente » Solicitud de Reconocimiento

Paso 2: Carga de Documento

Documento Sol. de Reconocimiento No se ha seleccionado ningún archivo



Paso 3: Cargar Causantes

SISTEMA DE INFORMACIÓN DE EXPEDIENTES ELECTRÓNICOS DE ASIGNACIÓN FAMILIAR

Ud. está en : Inicio » Expedientes » Crear Expediente » Solicitud de Reconocimiento » Información Causante

Paso 3: Ingreso de Causantes

Beneficiario: 13.927.176-9, Melissa Pino, TRABAJADOR INDEPENDIENTE, Empresa de PRUEBA PPL 

Causantes

RUN Causante	<input type="text"/>	Nombre Causante	<input type="text"/>	Tipo de Causante	MADRE VIUDA 
					

RUN Causante	Nombre Causante	Tipo de Causante	Anular Causante
No se han cargado causantes			



Paso 4: Resumen de Expediente

SISTEMA DE INFORMACIÓN DE EXPEDIENTES ELECTRÓNICOS DE ASIGNACIÓN FAMILIAR

Ud. está en : Inicio » Expedientes » Crear Expediente » Solicitud de Reconocimiento » Información Causante » Resumen de Creación Expediente

Paso 4: Resumen de la Creación del Expediente

Información Expediente

Identificador Expediente	62	Entidad	Empresa de PRUEBA PPL
Fecha de Ingreso	22-10-2012 08:50	Creado Por	ppl1 (360)

Información Beneficiarios

RUN Beneficiario	13.927.176-9	Nombre Beneficiario	Melissa Pino
Tipo de Beneficiario	TRABAJADOR DEPENDIENTE	Fecha de Ingreso	22-10-2012 08:50
RUN Empleador	61.509.000-K	Nombre Empleador	Superintendencia de Seguridad Social

Causantes

RUN Causante	Nombre Causante	Tipo de Causante
23.659.278-2	Josefa Cordero Pino	HIJO INCLUIDO EL ADOPTADO Y EL HIJASTRO, MENOR O IGUAL A 18 ANOS



Volver



Cancelar



Crear Expediente



Paso 5: Resultado de la Creación

**SISTEMA DE INFORMACIÓN DE EXPEDIENTES ELECTRÓNICOS
DE ASIGNACIÓN FAMILIAR**

Ud. está en : [Inicio](#) » [Expedientes](#) » [Crear Expediente](#) » [Solicitud de Reconocimiento](#) » [Información Causante](#) » [Respuesta de Creación](#)

Paso 5: Respuesta de Creación del Expediente

Respuesta	Creado con éxito
Identificador Expediente	62
Entidad	Empresa de PRUEBA PPL (264)
Fecha de Ingreso	22-10-2012 08:50
Creado Por	pp1 (360)

 **Menú Principal**  **Crear Nuevo Expediente**  **Ver Expediente**



Búsqueda de Expediente

SISTEMA DE INFORMACIÓN DE EXPEDIENTES ELECTRÓNICOS DE ASIGNACIÓN FAMILIAR

Ud. está en : Inicio » Expedientes

Expedientes



CREAR EXPEDIENTE





BUSCAR EXPEDIENTE



Búsqueda de Expediente

SISTEMA DE INFORMACIÓN DE EXPEDIENTES ELECTRÓNICOS DE ASIGNACIÓN FAMILIAR

Ud. está en : [Inicio](#) » [Expedientes](#) » Buscar Expediente

Buscar Expediente	
Identificador Expediente	<input type="text"/>
Fecha de Ingreso	<input type="text"/>  al <input type="text"/> 
RUN Beneficiario	<input type="text"/>
RUN Causante	<input type="text"/>
Estado	TODOS 
RUN Empleador	<input type="text"/>



Buscar



Limpiar



Búsqueda de Expediente

SISTEMA DE INFORMACIÓN DE EXPEDIENTES ELECTRÓNICOS DE ASIGNACIÓN FAMILIAR

Ud. está en : [SIAGF](#) » [Inicio](#) » [Expedientes](#) » [Buscar Expediente](#) » Listado de Expedientes

ver: [10](#) [25](#) [50](#) [100](#) [500](#)

ID	Entidad Administradora	Fecha de Ingreso	RUN Beneficiario	Nombre Beneficiario	Tipo de Beneficiario	Estado	RUN Empleador	Nombre Empleador	
288	Empresa de PRUE...	2013-05-27 11:08	13.927.176-9	Melissa Angélica Pino S...	TRABAJADOR DEPENDIENTE	CREADO	13.927.176-9	SUSES0	
270	Empresa de PRUE...	2013-02-14 15:17	13.927.176-9	Melissa Pino	TRABAJADOR INDEPENDIENT...	CREADO			
263	Empresa de PRUE...	2012-12-13 19:00	99.999.999-9	NOMBRE APELLIDO	PENSIONADO	CREADO			
224	Empresa de PRUE...	2012-12-07 12:41	44.444.444-4	sdfsdfds	INSTITUCIONES RECONOCID...	BORRADOR			
175	Empresa de PRUE...	2012-12-05 09:45	13.050.335-7	Rodrigo Álvarez	TRABAJADOR DEPENDIENTE	CREADO	96.915.310-6	Paperless	
170	Empresa de PRUE...	2012-12-04 11:28	11.111.111-1	TEST BENEFICIARIO	PERSONAS NATURALES QUE ...	CREADO			
70	Empresa de PRUE...	2012-11-08 17:59	12.868.562-6	Claudia Cabrera	TRABAJADOR DEPENDIENTE	BORRADOR	96.915.310-6	Paperless	
69	Empresa de PRUE...	2012-11-08 17:54	13.050.335-7	Rodrigo Álvarez	TRABAJADOR INDEPENDIENT...	BORRADOR			
64	Empresa de PRUE...	2012-10-29 09:47	13.413.012-1	Javier Tapia	TRABAJADOR DEPENDIENTE	IRREGULAR	96.915.310-6	Paperless	

Mostrando 9 de 9 Registro(s)

ver: [10](#) [25](#) [50](#) [100](#) [500](#)



Búsqueda de Expediente

SISTEMA DE INFORMACIÓN DE EXPEDIENTES ELECTRÓNICOS DE ASIGNACIÓN FAMILIAR

Ud. está en : SIAGF » Inicio » Expedientes » Buscar Expediente » Ver Expediente

Ver Expediente



Expediente
Creado



Anular Expediente



Imprimir



Ver Historial

Información Expediente





Identificador Expediente	288	Entidad	Empresa de PRUEBA PPL
Fecha de Ingreso	27-05-2013 11:08	Creado Por	ppl1 (id : 360)

Información Beneficiarios

RUN Beneficiario	13.927.176-9	Nombre Beneficiario	Melissa Angélica Pino Sura
Tipo de Beneficiario	TRABAJADOR DEPENDIENTE	 Ver Documentos	
RUN Empleador	13.927.176-9	Nombre Empleador	SUSESO



Agregar Causante

RUN Causante	Nombre Causante	Tipo de Causante	Documentos	Anular Causante
23.659.278-2	Josefa Antonia Cordero Pino	HIJO INCLUIDO EL ADOPTADO Y EL HIJASTRO, MENOR O IGUAL A 18 ANOS		
14.148.611-K	hijo 2	HIJO INCLUIDO EL ADOPTADO Y EL HIJASTRO, MENOR O IGUAL A 18 ANOS		

Cargar
Documentos



Carga de Documentos del Beneficiario

**SISTEMA DE INFORMACIÓN DE EXPEDIENTES ELECTRÓNICOS
DE ASIGNACIÓN FAMILIAR**

Ud. está en : [SIAGF](#) » [Inicio](#) » [Expedientes](#) » [Buscar Expediente](#) » [Ver Expediente](#) » Documentos Beneficiario

Carga Documentos Beneficiario

 Expediente Creado

Información Beneficiario

Expediente	288	RUN Beneficiario	13.927.176-9
Nombre Beneficiario	Melissa Angélica Pino Sura	Tipo de Beneficiario	TRABAJADOR DEPENDIENTE
RUN Empleador	13.927.176-9	Nombre Empleador	SUSESO

Documentos de Beneficiarios

Codigo	Tipo Documento	Estado	Ver
20	SOLICITUD DE ASIGNACION FAMILIAR Y MATERNAL	Cargado	
21	DECLARACION INGRESO NUEVOS BENEFICIARIOS	No Cargado	
25	SOLICITUD DE TRASPASO DE EMPLEADOR	No Cargado	
26	FINIQUITO	No Cargado	
27	CERTIFICADO DEFUNCION BENEFICIARIO	No Cargado	

Cargar Documento

Seleccione Tipo de Documento : No se ha seleccionado ningún archivo

Ingresar Información

Run del Beneficiario	<input type="text"/>	Rut del Empleador (Opcional)	<input type="text"/>
----------------------	----------------------	------------------------------	----------------------

Carga de Documentos del Beneficiario

Ver Documento Beneficiario



Información Beneficiario

Expediente	288	RUN Beneficiario	13.927.176-9
Nombre Beneficiario	Melissa Angélica Pino Sura	Tipo de Beneficiario	TRABAJADOR DEPENDIENTE

Documento

ANEXO N° 2
DECLARACION JURADA DE INGRESOS DE NUEVOS BENEFICIARIO:
PARA DETERMINAR EL VALOR DE LA ASIGNACIÓN FAMILIAR

Yo, _____
APELLIDO PATERNO APELLIDO MATERNO NOMBRES
RUN

en mi condición de **trabajador / pensionado** (tarjar lo que no corresponda) de:

NOMBRE O RAZÓN SOCIAL DEL EMPLEADOR / ENTIDAD PAGADORA DE PENSIONES
RUT

DECLARO:
(Elija la alternativa a) ó b), según corresponda a su situación)

a) **NO HABER PERCIBIDO INGRESOS** durante el período enero a junio de 20____ y que mi ingreso mensual actual es de \$ _____

FECHA DE LA DECLARACIÓN:
DIA MES AÑO

FIRMA DEL TRABAJADOR O PENSIONADO

b) **HABER PERCIBIDO LOS SIGUIENTES INGRESOS**, conforme al detalle que se indica:

AÑO EN CURSO 20____	1) REMUNERACIONES CON MONEDA NACIONAL	2) OTRAS REMUNERACIONES CON MONEDA NACIONAL	3) RENTA TRABAJADOR INDEPENDIENTE	4) SUBSIDIOS	5) PENSIONES	6) MONA EXTRANJERA	7) OTRAS PENSIONES	8) TOTAL INGRESOS (1+2+3+4+5+6+7)
MESES	\$	\$	\$	\$	\$	\$	\$	\$
Enero								
Febrero								
Marzo								
Abril								
Mayo								
Junio								
TOTAL \$								

Los trabajadores contratados por obras, faenas o plazos fijos no superiores a seis meses deberán adicionalmente declarar los ingresos percibidos en el segundo semestre del año anterior:

AÑO ANTERIOR 20____	1) REMUNERACIONES CON MONEDA NACIONAL	2) OTRAS REMUNERACIONES CON MONEDA NACIONAL	3) RENTA TRABAJADOR INDEPENDIENTE	4) SUBSIDIOS	5) PENSIONES	6) MONA EXTRANJERA	7) OTRAS PENSIONES	8) TOTAL INGRESOS (1+2+3+4+5+6+7)

Información Documento

ID Documento	1049	Fecha Carga	2013-05-27 12:51
Tipo Documento	SOLICITUD DE ASIGNACION FAMILIAR Y MATERNAL	Usuario	ppl1

Información de Criterios

Run del Beneficiario

Rut del Empleador (Opcional)

Documentos de Beneficiarios Tipo SOLICITUD DE ASIGNACION FAMILIAR Y MATERNAL

id	Fecha	Responsable	Ver
1049	2013-05-27 12:51	ppl1	
1047	2013-05-27 12:28	ppl1	
1046	2013-05-27 11:12	ppl1	





Volver



Carga de Documentos del Causante

Información Beneficiario			
Expediente	288	RUN Beneficiario	13.927.176-9
Nombre Beneficiario	Melissa Angélica Pino Sura	Tipo de Beneficiario	TRABAJADOR DEPENDIENTE
RUN Empleador	13.927.176-9	Nombre Empleador	SUSESO

Información Causante	
Nombre Causante	Josefa Antonia Cordero Pino
RUN Causante	23.659.278-2
Tipo de Causante	HIJO INCLUIDO EL ADOPTADO Y EL HIJASTRO, MENOR O IGUAL A 18 AÑOS

Documentos de Causante			
Codigo	Tipo Documento	Estado	Ver
3	CERTIFICADO DE NACIMIENTO DEL CAUSANTE	Cargado	
6	TRATANDOSE DE HIJASTROS, DEBEN PRESENTAR EL CERTIFICADO DE MATRIMONIO DEL BENEFICIARIO	No Cargado	
17	SOLICITUD DE EXTINCION	No Cargado	
18	CERTIFICADO DE DEFUNCION DEL CAUSANTE	No Cargado	
19	SOLICITUD DE PAGO DIRECTO	No Cargado	
28	RESOLUCION	No Cargado	

Cargar Documento	
Seleccione Tipo de Documento :	CERTIFICADO DE NACIMIENTO DEL CAU <input type="button" value="Seleccionar archivo"/> No se ha seleccionado ningún archivo
Criterios de Búsqueda	
Run <input type="text"/>	Run del Padre (opcional) <input type="text"/>
Run de la Madre (opcional) <input type="text"/>	Fecha de Nacimiento <input type="text"/> 

SISTEMA DE INFORMACIÓN DE EXPEDIENTES ELECTRÓNICOS DE ASIGNACIÓN FAMILIAR

Ud. está en : SIAGF » Inicio » Expedientes » Buscar Expediente » Ver Expediente

Ver Expediente

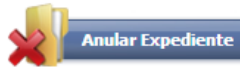

Información Expediente

Identificador Expediente	288	Entidad	Empresa de PRUEBA PPL
Fecha de Ingreso	27-05-2013 11:08	Creado Por	ppl1 (id : 360)

Información Beneficiarios

RUN Beneficiario	13.927.176-9	Nombre Beneficiario	Melissa Angélica Pino Sura
Tipo de Beneficiario	TRABAJADOR DEPENDIENTE	 Ver Documentos	
RUN Empleador	13.927.176-9	Nombre Empleador	SUSESO



RUN Causante	Nombre Causante	Tipo de Causante	Documentos	Anular Causante
23.659.278-2	Josefa Antonia Cordero Pino	HIJO INCLUIDO EL ADOPTADO Y EL HIJASTRO, MENOR O IGUAL A 18 AÑOS		
14.148.611-K	hijo 2	HIJO INCLUIDO EL ADOPTADO Y EL HIJASTRO, MENOR O IGUAL A 18 AÑOS		



Agregar Causante

DE ASIGNACION FAMILIAR

Ud. está en : SIAGF > Inicio > Expedientes > Buscar Expediente > Ver Expediente

Ver Expediente

 Expediente Creado

 Anular Expediente

 Imprimir

 Ver Historial

Información Expediente

Identificado

Fecha de In

Información

RUN Benefi

Tipo de Ben

RUN Emplea

RUN C

23.69

14.14

SIELAF - Google Chrome

sielafqa.paperless.cl/Sielaf1.0/jsp/sielaf/expediente/creacion/agregarCausante.jsp?id=288

Ingreso de Causantes

Causantes

RUN Causante	Nombre Causante	Apellido Causante
<input type="text"/>	<input type="text"/>	<input type="text"/>

Tipo de Causante: 1 - CONYUGE (MUJER)

Documento de Reconocimiento No se ha seleccionado ningún archivo

BA PPL

no Sura

Documentos

r Causante

Documentos

Anular Causante



Anular (Eliminar) Causante

SISTEMA DE INFORMACIÓN DE EXPEDIENTES ELECTRÓNICOS DE ASIGNACIÓN FAMILIAR

Ud. está en : SIAGE » Inicio » Expedientes » Buscar Expediente » Ver Expediente

Ver Expediente



Expediente
Creado



Anular Expediente



Imprimir



Ver Historial

Información Expediente





Identificador Expediente	288	Entidad	Empresa de PRUEBA PPL
Fecha de Ingreso	27-05-2013 11:08	Creado Por	ppl1 (id : 360)

Información Beneficiarios

RUN Beneficiario	13.927.176-9	Nombre Beneficiario	Melissa Angélica Pino Sura
Tipo de Beneficiario	TRABAJADOR DEPENDIENTE	 Ver Documentos	
RUN Empleador	13.927.176-9	Nombre Empleador	SUSESO



Agregar Causante

RUN Causante	Nombre Causante	Tipo de Causante	Documentos	Anular Causante
23.659.278-2	Josefa Antonia Cordero Pino	HIJO INCLUIDO EL ADOPTADO Y EL HIJASTRO, MENOR O IGUAL A 18 AÑOS		
14.148.611-K	hijo 2	HIJO INCLUIDO EL ADOPTADO Y EL HIJASTRO, MENOR O IGUAL A 18 AÑOS		



Anular Expediente

SISTEMA DE INFORMACIÓN DE EXPEDIENTES ELECTRÓNICOS DE ASIGNACIÓN FAMILIAR

Ud. está en : [SIAGF](#) » [Inicio](#) » [Expedientes](#) » [Buscar Expediente](#) » [Ver Expediente](#)

Ver Expediente

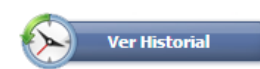
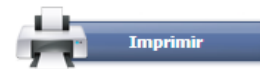
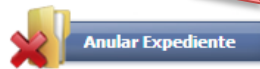





Información Expediente

Identificador Expediente	288	Entidad	Empresa de PRUEBA PPL
Fecha de Ingreso	27-05-2013 11:08	Creado Por	ppl1 (id : 360)

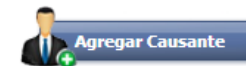
Información Beneficiarios

RUN Beneficiario	13.927.176-9	Nombre Beneficiario	Melissa Angélica Pino Sura
Tipo de Beneficiario	TRABAJADOR DEPENDIENTE	 Ver Documentos	
RUN Empleador	13.927.176-9	Nombre Empleador	SUSESO



RUN Causante	Nombre Causante	Tipo de Causante	Documentos	Anular Causante
23.659.278-2	Josefa Antonia Cordero Pino	HIJO INCLUIDO EL ADOPTADO Y EL HIJASTRO, MENOR O IGUAL A 18 AÑOS		
14.148.611-K	hijo 2	HIJO INCLUIDO EL ADOPTADO Y EL HIJASTRO, MENOR O IGUAL A 18 AÑOS		



Acceso a documentos electrónicos ya existentes

Paso 1: Ingreso a la opción de búsqueda



Acceso a documentos electrónicos ya existentes

Paso 2: Ingreso RUN Beneficiario

SISTEMA DE INFORMACIÓN DE EXPEDIENTES ELECTRÓNICOS
DE ASIGNACIÓN FAMILIAR

Ud. está en : [SIAGF](#) » [Inicio](#) » [Expedientes](#) » [Buscar Expediente](#)

Buscar Expediente

RUN Beneficiario

 **Buscar**  **Limpiar**



Acceso a documentos electrónicos ya existentes

Paso 3: Lista de Expedientes asociados al Beneficiario consultado

SISTEMA DE INFORMACIÓN DE EXPEDIENTES ELECTRÓNICOS DE ASIGNACIÓN FAMILIAR

Ud. está en : [SIAGF](#) » [Inicio](#) » [Buscar Expediente](#) » Listado de Expedientes

ver: [10](#) [25](#) [50](#) [100](#) [500](#)

ID	Entidad Administradora	Fecha de Ingreso	RUN Beneficiario	Nombre Beneficiario	Tipo de Beneficiario	Estado	RUN Empleador	Nombre Empleador	
288	Empresa de PRUE...	2013-05-27 11:08	13.927.176-9	Melissa Angélica Pino Sur...	TRABAJADOR DEPENDIENTE	CREADO	13.927.176-9	SUSESO	
270	Empresa de PRUE...	2013-02-14 15:17	13.927.176-9	Melissa Pino	TRABAJADOR INDEPENDIENTE	CREADO			

ver: [10](#) [25](#) [50](#) [100](#)



Acceso a documentos electrónicos ya existentes

Paso 4: Se visualiza los documentos asociados al último expediente creado para este tipo de beneficiario y sus causantes

**SISTEMA DE INFORMACIÓN DE EXPEDIENTES ELECTRÓNICOS
DE ASIGNACIÓN FAMILIAR**

Ud. está en : [SIAGF](#) » [Inicio](#) » [Buscar Expediente](#) » Resumen de Expediente

Resumen de Expediente

Información Beneficiario		Documentos de Beneficiarios	
Expediente 288 (Entidad : Empresa de PRUEBA PPL)	RUN Beneficiario 13.927.176-9	Codigo	Tipo Documento
Nombre Beneficiario Melissa Angélica Pino Sura	Tipo de Beneficiario TRABAJADOR DEPENDIENTE	20	SOLICITUD DE ASIGNACION FAMILIAR Y MATERNAL
RUN Empleador 13.927.176-9	Nombre Empleador SUSESO	20	SOLICITUD DE ASIGNACION FAMILIAR Y MATERNAL
		20	SOLICITUD DE ASIGNACION FAMILIAR Y MATERNAL

Documentos de Causante		Codigo	Tipo Documento
RUN Causante 23.659.278-2	Tipo Causante HIJO INCLUIDO EL ADOPTADO Y EL HIJASTRO, MENOR O IGUAL A 18 ANOS	3	CERTIFICADO DE NACIMIENTO DEL CAUSANTE





Interacción vía web services



Protocolo de Integración vía web services

SILEAF Web Services:

1. CrearExpediente
2. ConsultarExpediente
3. CargarDocumento
4. RecuperarDocumento
5. AdmExpediente

Protocolo de integración WS: Autenticación

SIELAF: Autenticación



Protocolo de integración WS: Crear Expediente

SIELAF: Creación Expediente

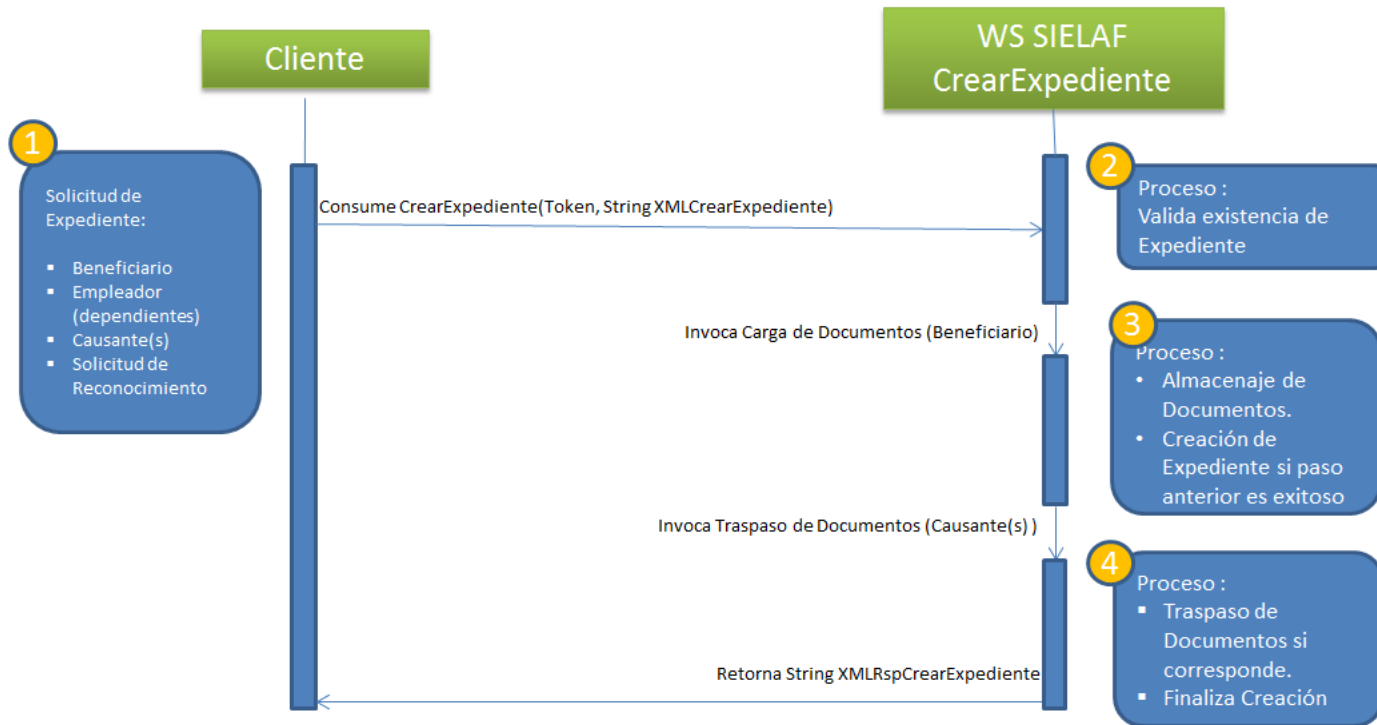

Protocolo de integración WS: Crear Expediente

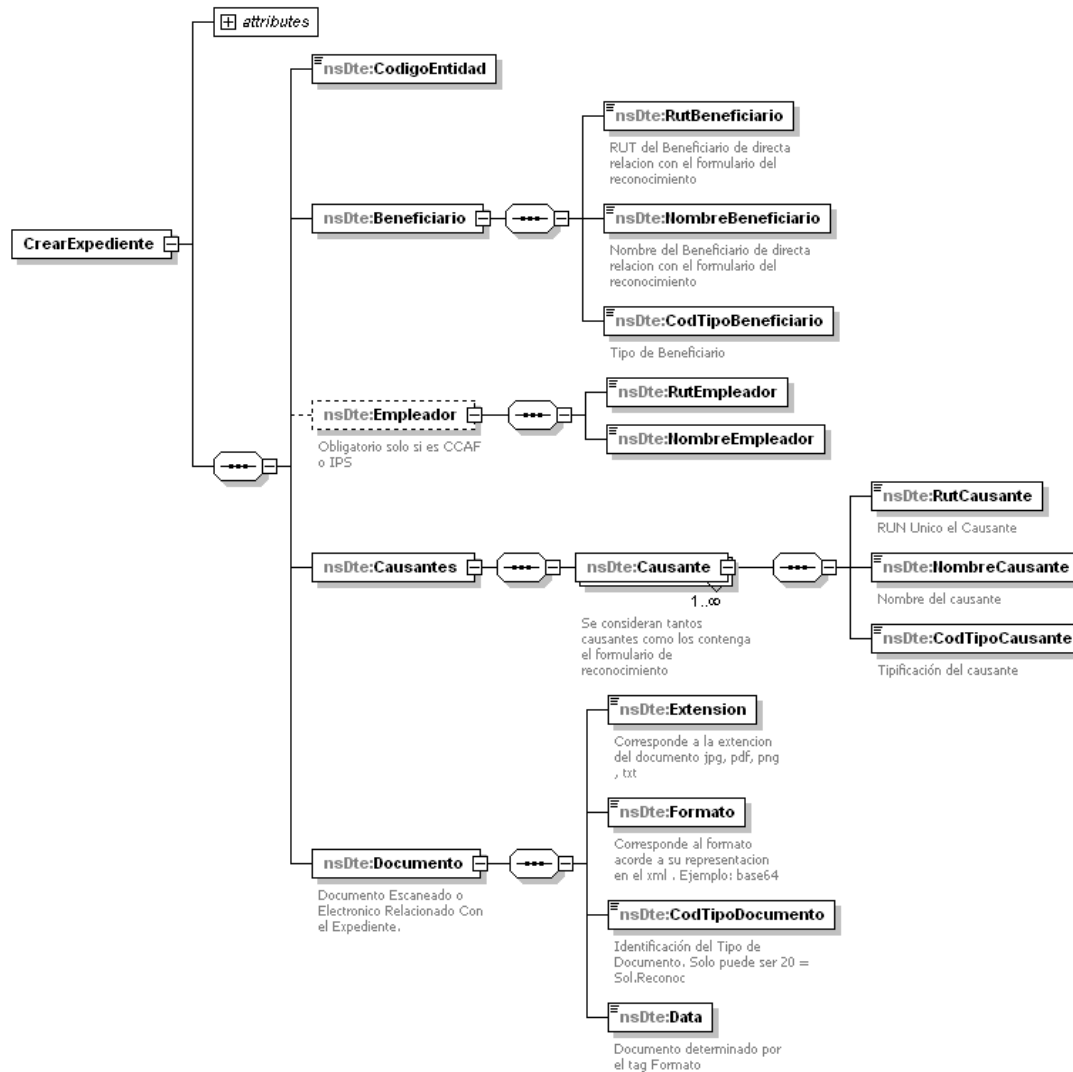

Protocolo de integración WS: Respuesta Crear Expediente

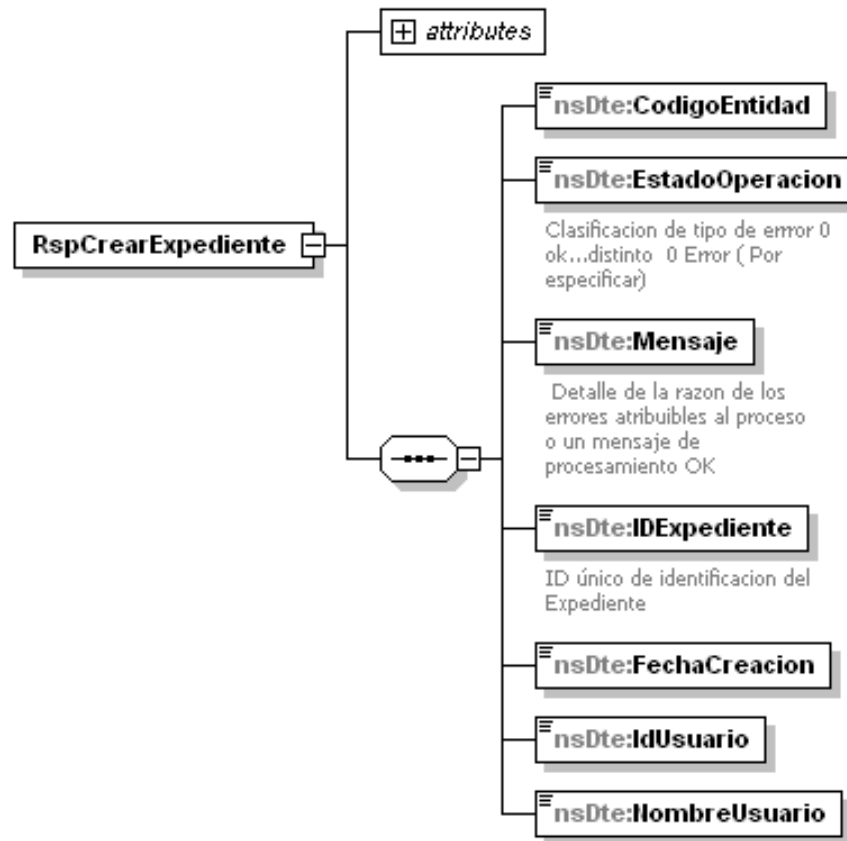

Protocolo de integración WS: Consultar Expediente



SIELAF: Consulta Expediente

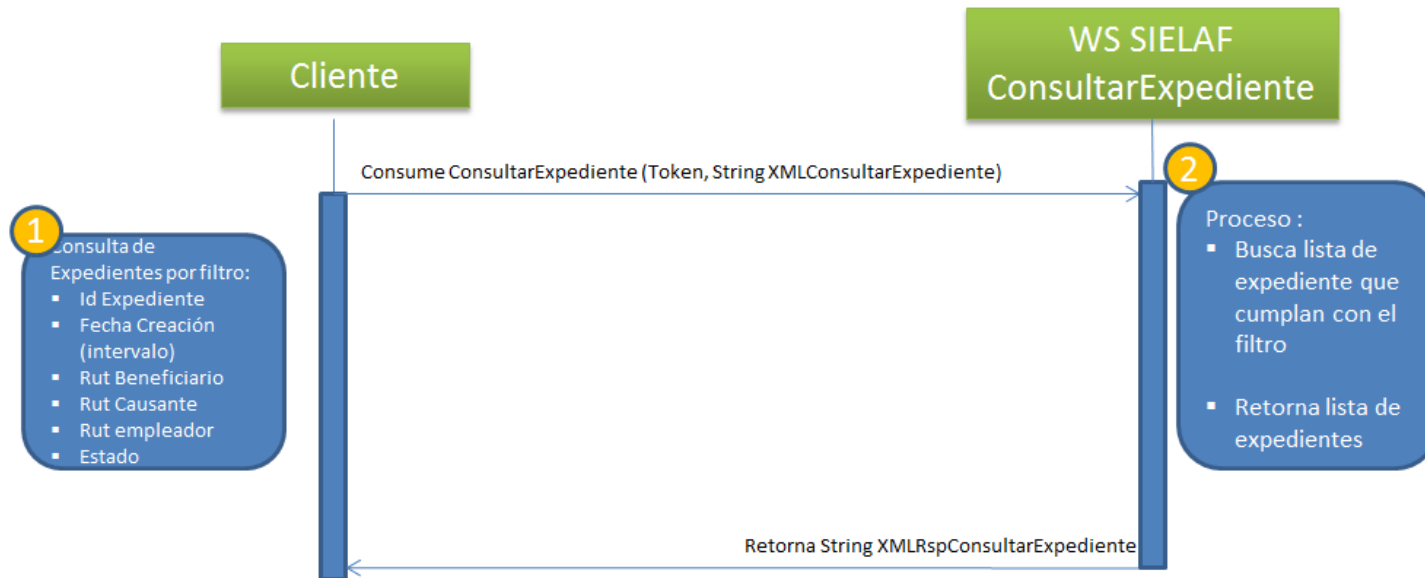

Protocolo de integración WS: Consultar Expediente

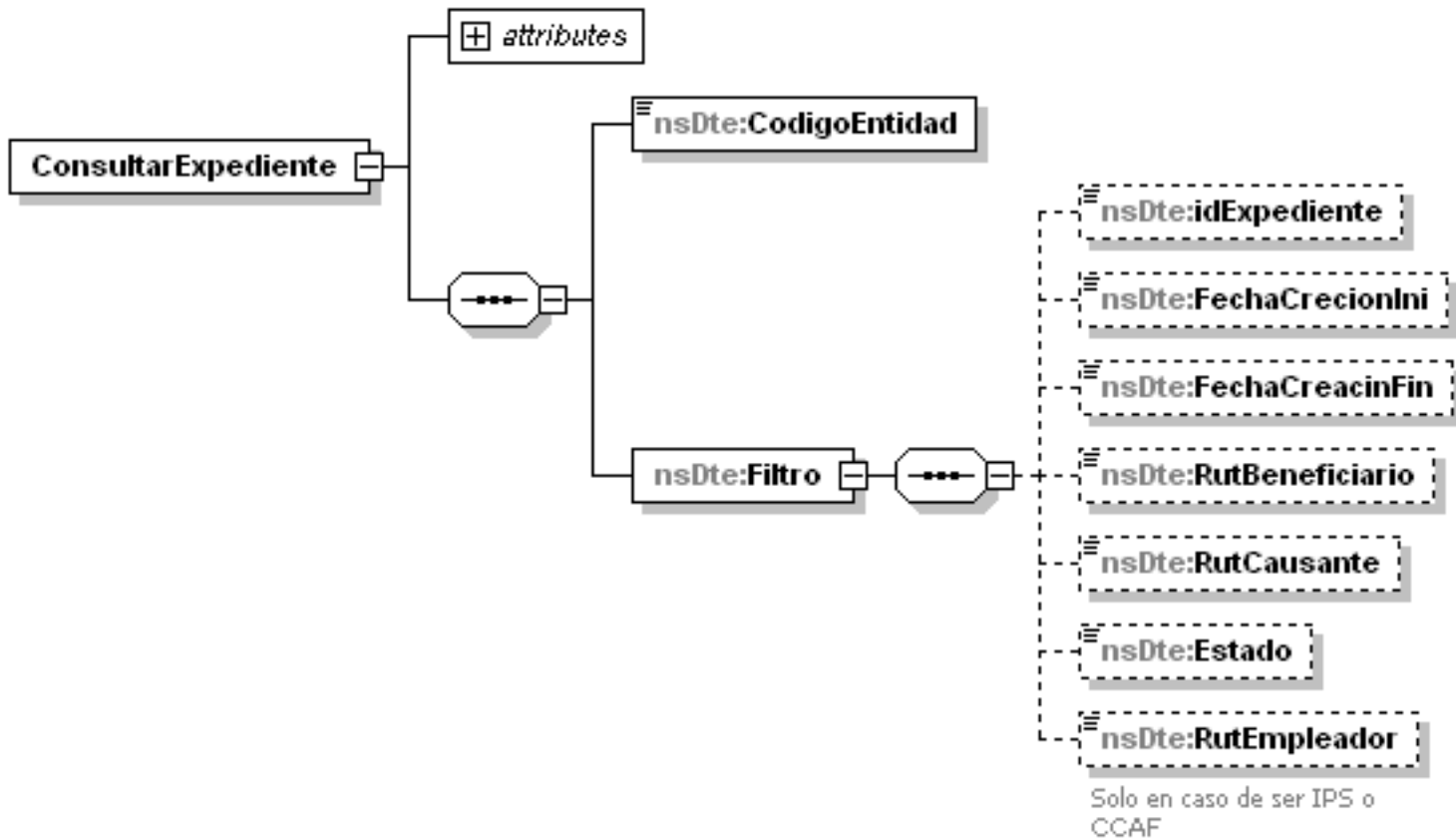

Protocolo de integración WS: Respuesta Consultar Expediente

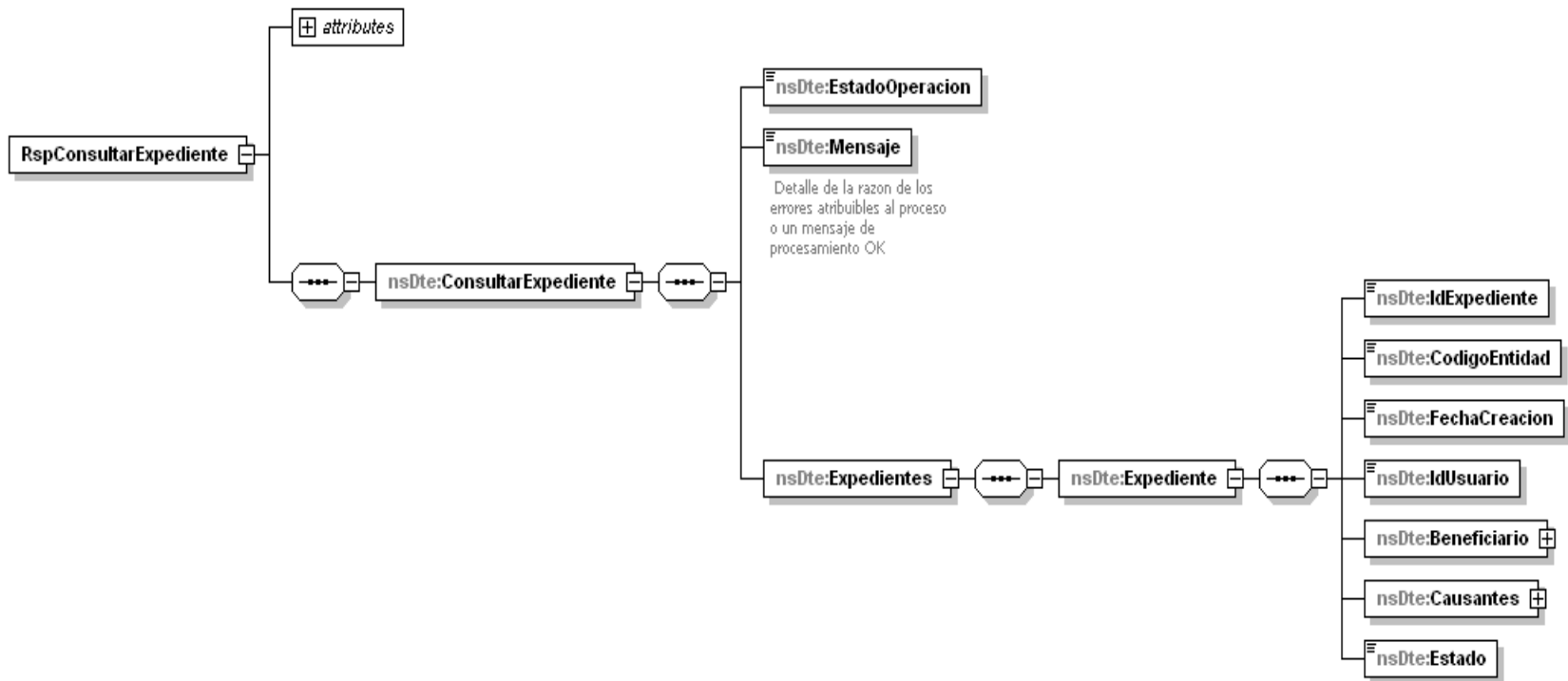

Generated by XMLSpy

www.altova.com

Protocolo de integración WS: Cargar documento

SIELAF: Carga Documentos (Beneficiario o Causante)

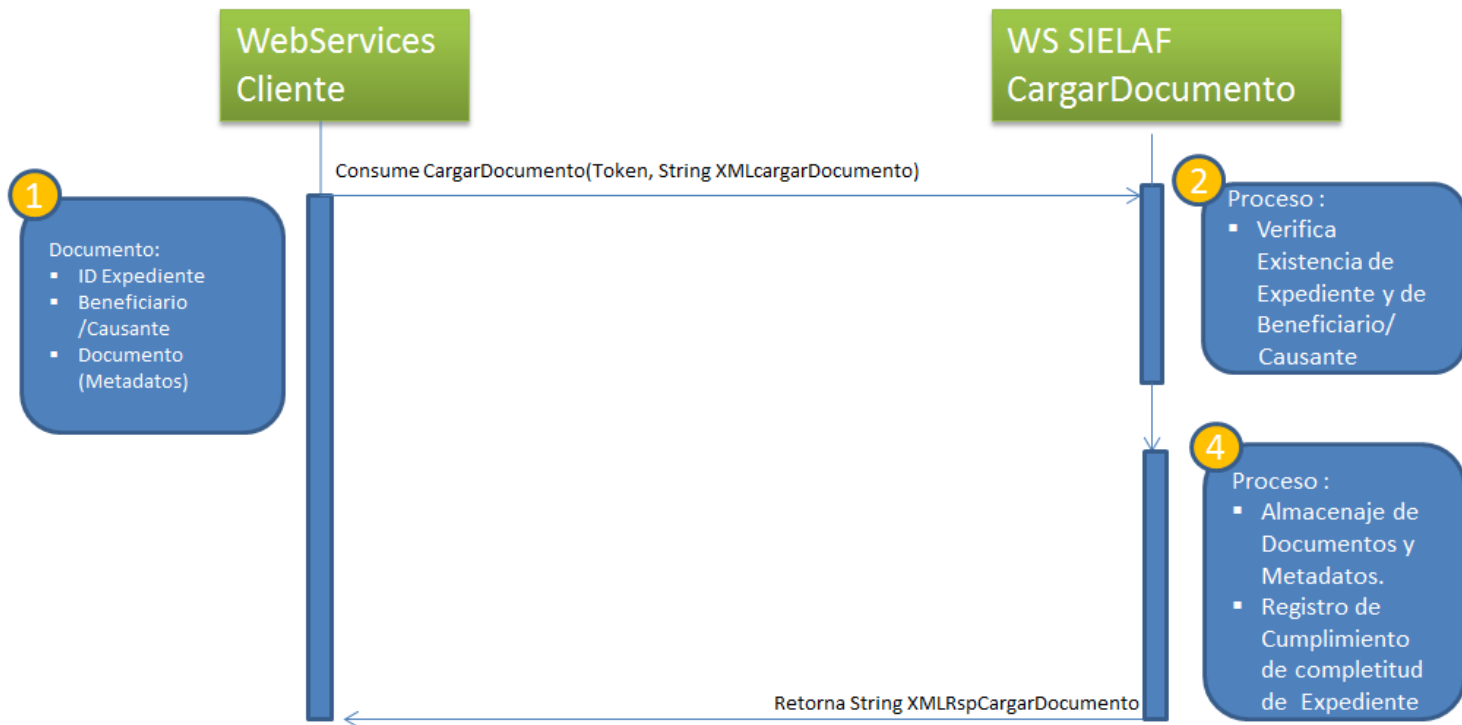

Protocolo de integración WS: Cargar documento

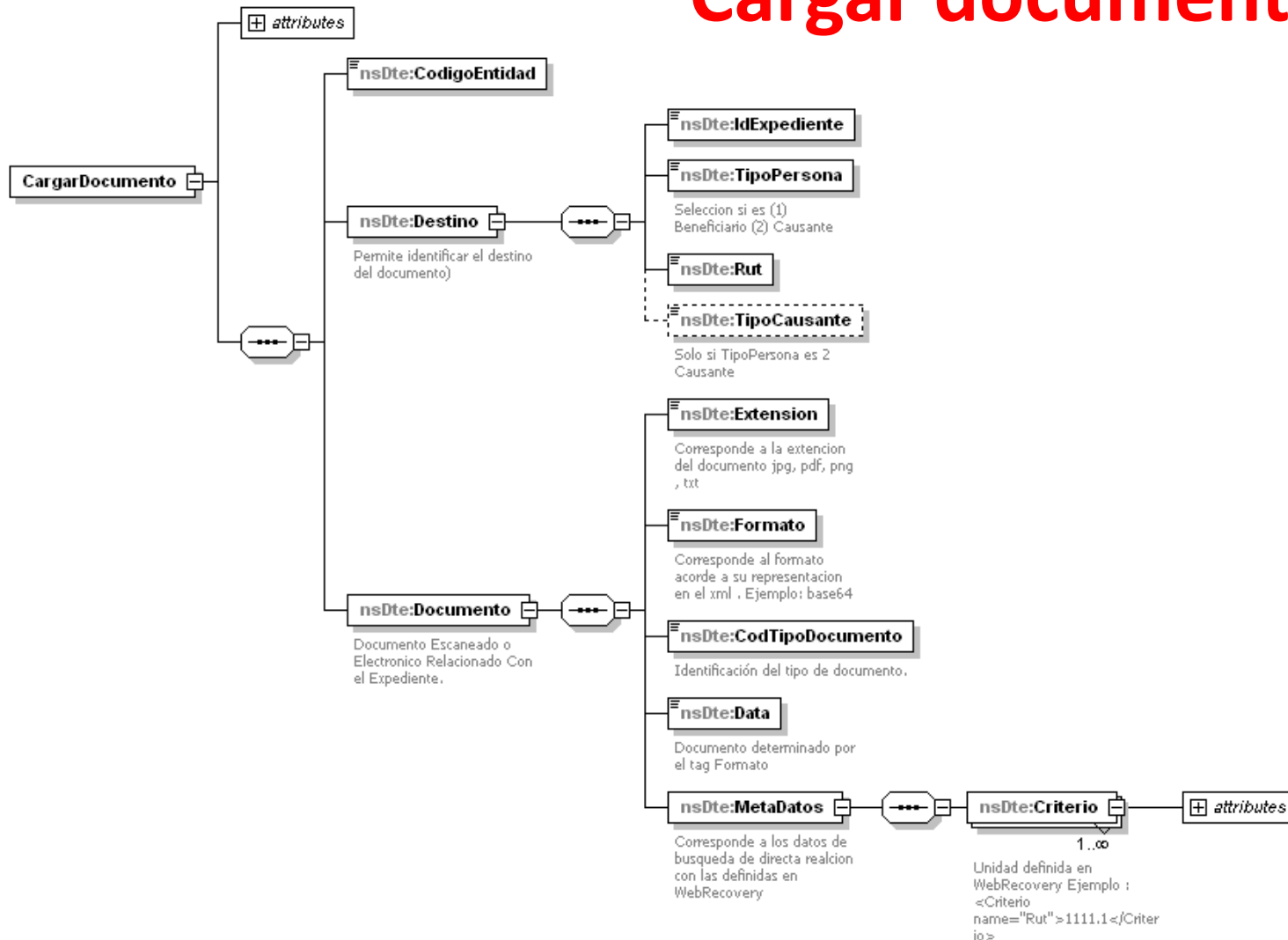

Protocolo de integración WS: Respuesta Cargar documento

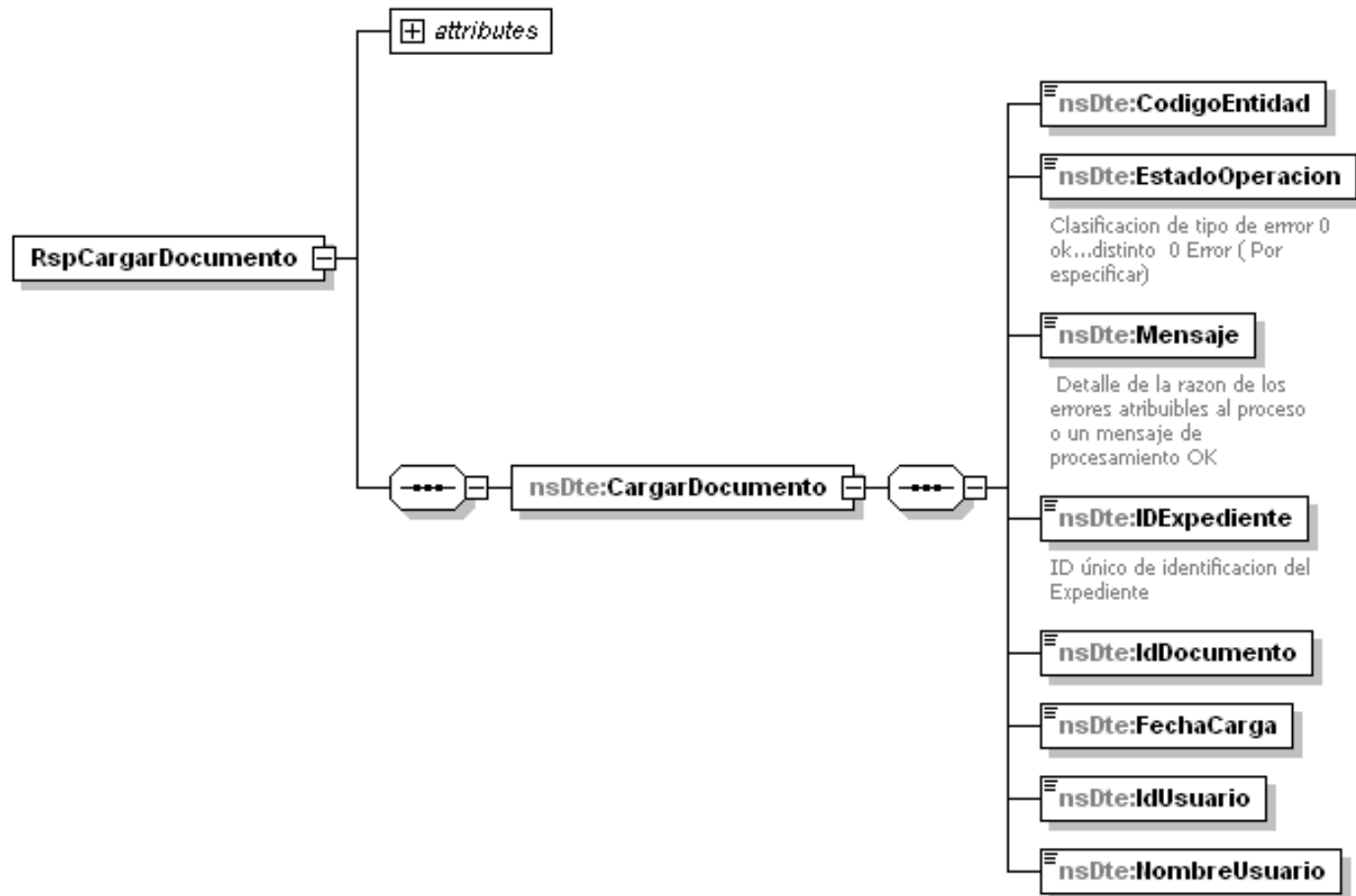

Protocolo de integración WS: Recuperar Documento

SIELAF: Recuperar Documento



Protocolo de integración WS: Recuperar Documento

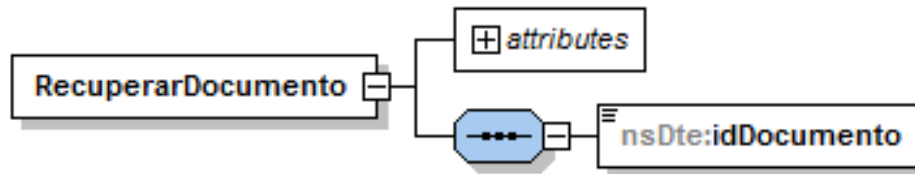

Protocolo de integración WS: Respuesta Recuperar Documento

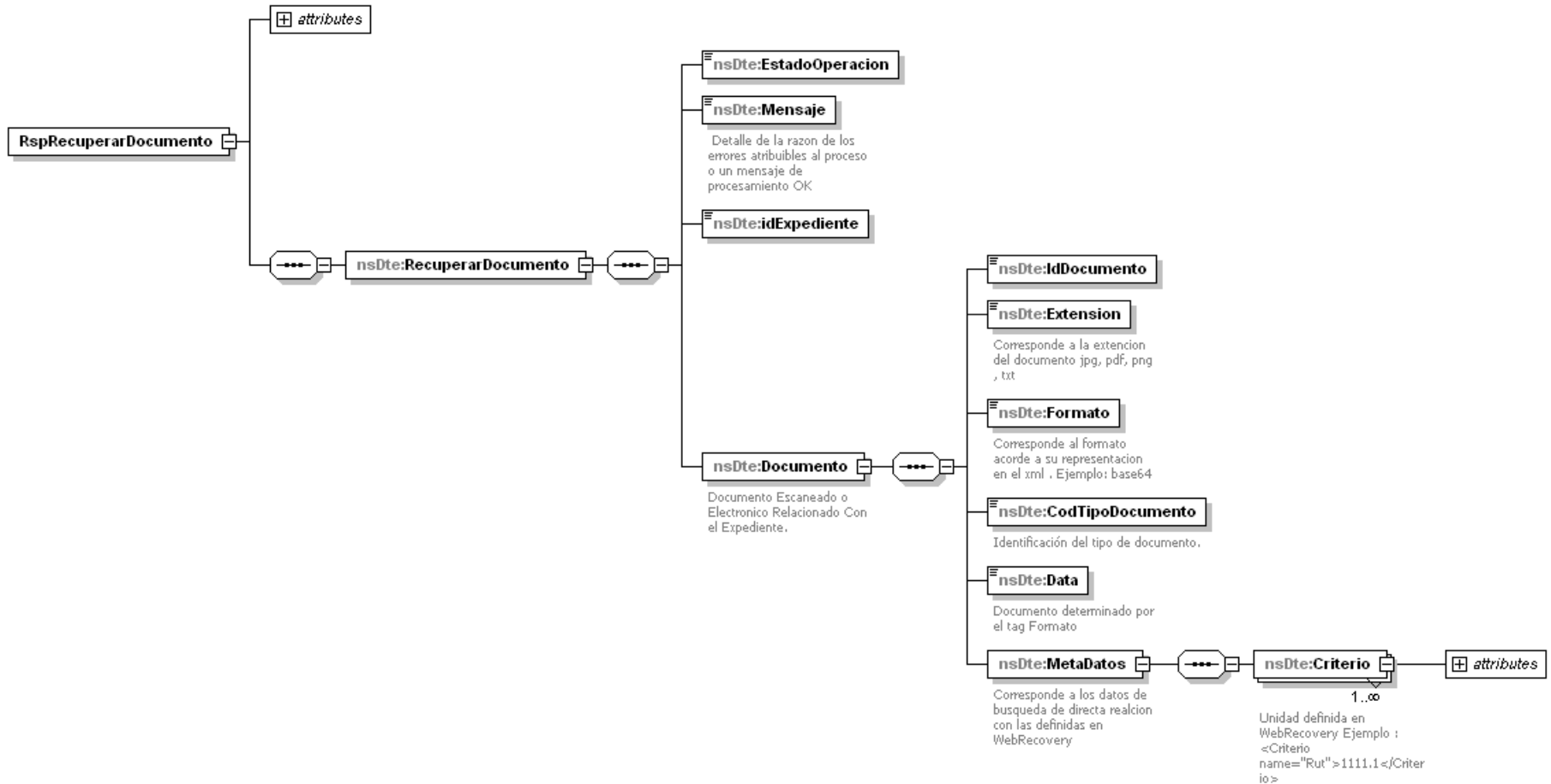

Protocolo de integración WS: Administrar Expediente

SIELAF: Administrar Expediente

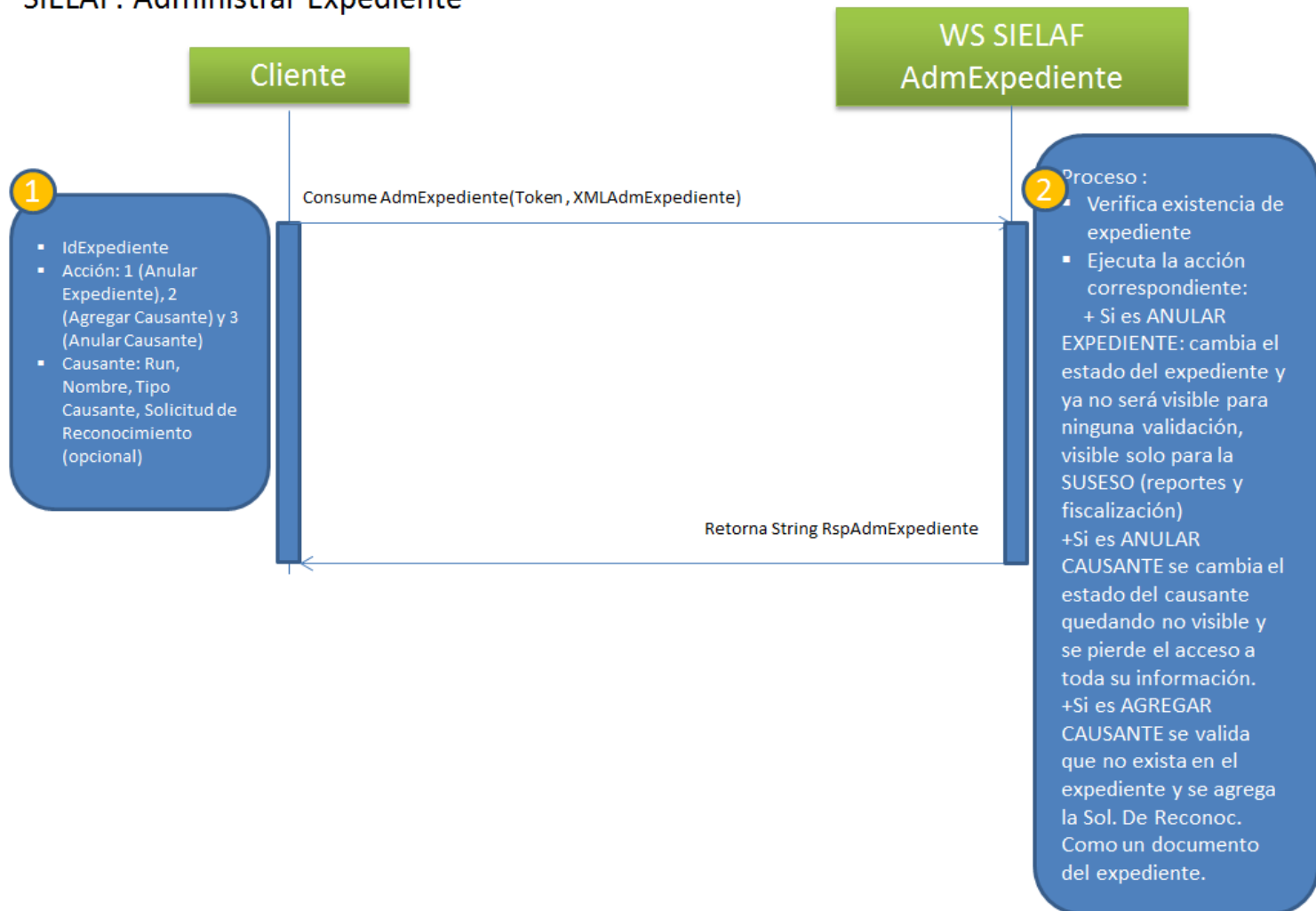

Protocolo de integración WS: Administrar Expediente

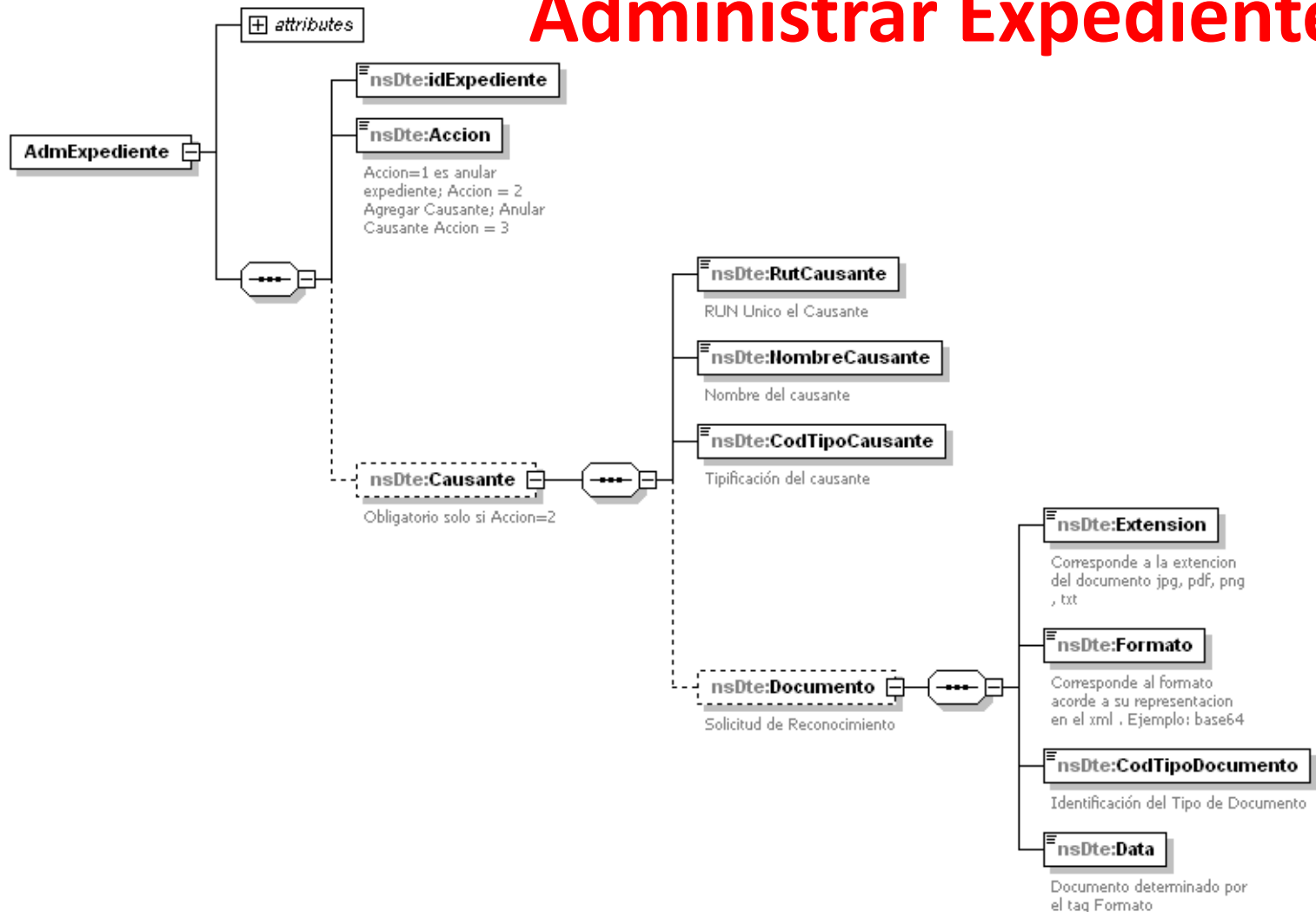

Protocolo de integración WS: Respuesta Administrar Expediente

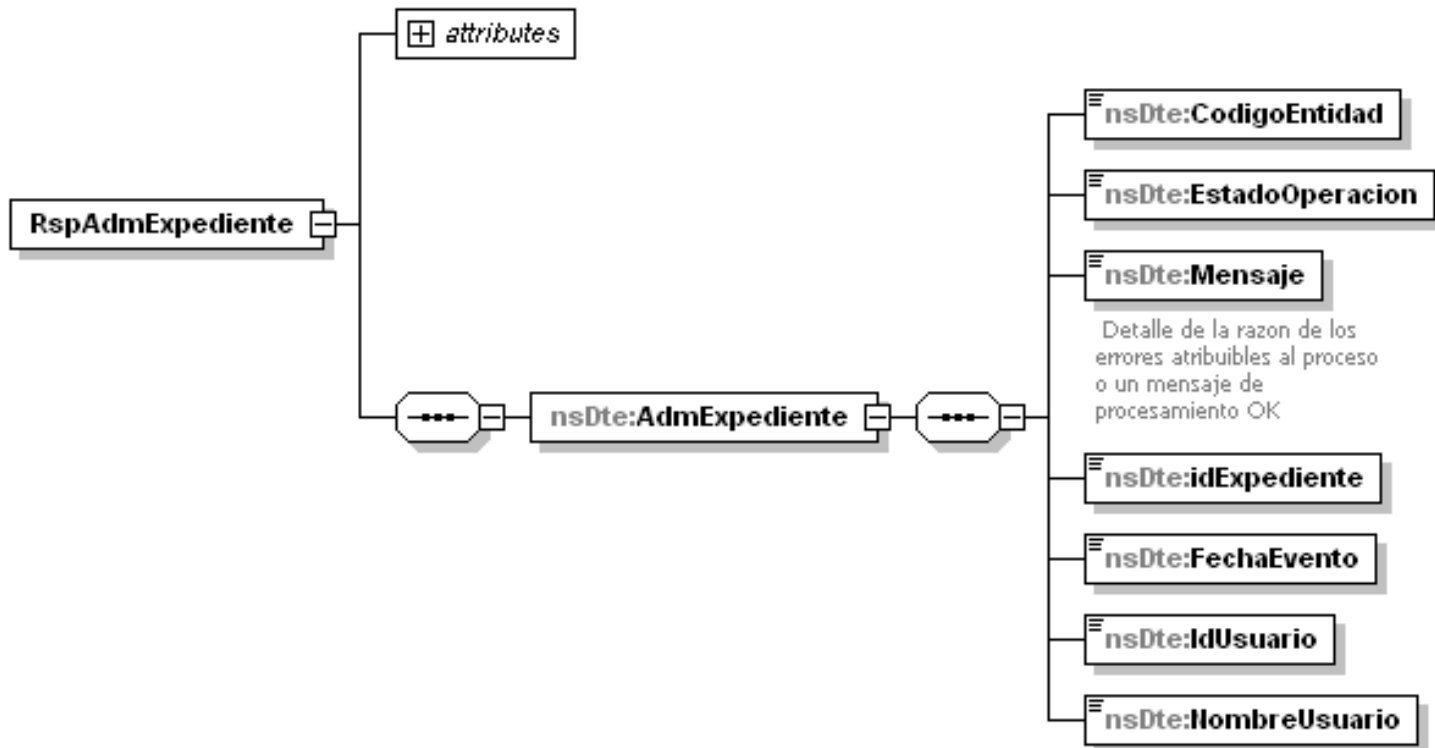

Generated by XMLSpy

www.altova.com



Plan de Pruebas



Plan de Pruebas



Para la realización del plan de pruebas se debe:

- Descargar Plan de Pruebas desde la Wiki (Web o Web Services)
- Cumplir con las pruebas en los plazos señalados en la Circular.
- Seguir con el procedimiento de incidentes especificado en el documento [SIELAFQA Procedimiento Incidentes.doc](#) publicado en la Wiki
- Remitir sus observaciones ajustado a los requerimientos y enviarlos al correo sielaf@suseso.cl.
- Las observaciones se mantendrán en forma pública, en la planilla [SIELAF.QA.InformeIncidente.xlsx](#) publicada en la Wiki.





Información Técnica del SIELAF



INFORMACIÓN PROYECTO

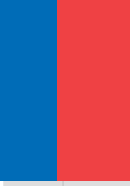

El SIELAF tiene una sección en la misma WIKI del SIAGF, donde se encuentra toda la información del Proyecto.

En ella se encuentra:

- Observaciones previas a Circular
- Ambiente de Producción
- Ambiente de Desarrollo (donde las entidades realizan sus pruebas)
- Servicios (WS)
- Especificación Matriz de Documentos
- Manuales
- Mensajería
- Circulares
- XMLSchemas
- Ejemplos de XML
- Plan de Pruebas
- Procedimiento de Incidentes
- <http://www.paperless.cl/siagf/>

